

timberk



Модель: T-EK21S05

РУКОВОДСТВО
ПО ЭКСПЛУАТАЦИИ

ЧАЙНИК
ЭЛЕКТРИЧЕСКИЙ

 ENJOY
SERIES



**РУКОВОДСТВО ПО ЭКСПЛУАТАЦИИ
INSTRUCTION MANUAL
ПАЙДАЛАНУ ЖӨНІНДЕГІ НҰҚАУЛЫҚ**

RUS	ЧАЙНИК ЭЛЕКТРИЧЕСКИЙ.....	2
ENG	ELECTRIC KETTLE.....	10
KAZ	ЭЛЕКТРЛІК ШӘЙНЕК.....	17

Уважаемый покупатель!

Благодарим Вас за удачный выбор и приобретение электрического чайника timberk. Он прослужит Вам долго.

1. ВАЖНАЯ ИНФОРМАЦИЯ

Просим внимательно ознакомиться с руководством по эксплуатации перед использованием прибора. В данном руководстве по эксплуатации содержится важная информация, касающаяся Вашей безопасности, а также рекомендации по правильному использованию прибора и уходу за ним. Сохраните руководство по эксплуатации вместе с гарантийным талоном, кассовым чеком, по возможности, картонной коробкой и упаковочным материалом. В данном руководстве по эксплуатации описываются разные виды данного типа устройства. Приобретенный Вами прибор может несколько отличаться от описанного в руководстве, что не влияет на способы использования и эксплуатации. Производитель оставляет за собой право без дополнительного уведомления вносить незначительные изменения в конструкцию изделия, кардинально не влияющие на его безопасность, работоспособность и функциональность. В тексте и цифровых обозначениях данной инструкции могут быть допущены опечатки.

ВНИМАНИЕ!

Важные меры предосторожности и инструкции, содержащиеся в данном руководстве, не включают всех возможных режимов и ситуаций, которые могут встречаться. Изготовитель не несет ответственности в случае повреждения прибора или его отдельных частей во время транспортировки, в результате неправильной установки, в результате колебаний напряжения, а также в случае, если какая-либо часть прибора была изменена или модифицирована.

ПРИМЕЧАНИЕ

На изделии присутствует этикетка, на которой указаны все необходимые технические данные и другая полезная информация о приборе. Используйте прибор только по назначению, указанному в данном руководстве.

2. МЕРЫ ПРЕДОСТОРОЖНОСТИ

При использовании данного прибора необходимо соблюдать ряд мер предосторожности. Неправильная эксплуатация в силу игнорирования мер предосторожности может привести к причинению вреда здоровью пользователя и других людей, а также нанесению ущерба их имуществу.

1. Внимательно прочитайте данную инструкцию перед эксплуатацией прибора во избежание поломок при использовании.
2. Перед первоначальным включением проверьте, соответствуют ли технические характеристики, указанные на изделии, параметрам электросети.
3. Неправильное обращение может привести к поломке изделия, нанести материальный ущерб и причинить вред здоровью пользователя.
4. Прибор предназначен для использования только в бытовых целях согласно данному Руководству по эксплуатации. Прибор не предназначен для промышленного и коммерческого применения, а также для использования:
 - в кухонных зонах для персонала в магазинах, офисах и прочих производственных помещениях;
 - в фермерских домах;
 - клиентами в гостиницах, отелях, пансионатах и других похожих местах проживания.
5. Не использовать вне помещений или в условиях повышенной влажности.
6. Если устройство не используется, всегда отключайте его от электросети.

7. Не допускайте попадания воды на базу питания.
8. Не погружайте прибор, базу питания и шнур питания в воду или другие жидкости. Если это случилось, немедленно отключите устройство от электросети и, прежде чем пользоваться им дальше, проверьте работоспособность и безопасность прибора у квалифицированных специалистов.
9. При повреждении шнура питания его замену, во избежание опасности, должны производить изготовитель, сервисная служба или подобный квалифицированный персонал.
10. Следите за тем, чтобы шнур питания не касался острых кромок и горячих поверхностей.
11. При отключении прибора от электросети беритесь за вилку, а не тяните за шнур.
12. Устройство должно устойчиво стоять на сухой ровной поверхности. Не ставьте прибор на горячие поверхности, а также вблизи источников тепла (например, электрических плит), занавесок и под навесными полками.
13. Никогда не оставляйте включенный прибор без присмотра.
14. Прибор не предназначен для использования лицами (включая детей) с пониженными физическими, сенсорными или умственными способностями, или при отсутствии у них жизненного опыта или знаний, если они не находятся под присмотром или не проинструктированы об использовании прибора лицом, ответственным за их безопасность.
15. Этот прибор может использоваться детьми в возрасте от 8 лет и старше, а также лицами с ограниченными физическими, сенсорными или умственными способностями, если они прошли контроль или инструктаж по безопасному использованию прибора и, если они понимают связанные с этим опасности. Уборка и техническое обслуживание не должны производиться детьми, если они не старше 8 лет и не находятся под присмотром взрослых. Храните прибор и его шнур в недоступном для детей в возрасте до 8 лет месте.
16. Дети должны находиться под присмотром для недопущения игр с прибором.
17. Используйте изделие только с базой питания из комплекта. Запрещается использовать её для других целей.
18. Нельзя снимать чайник с базы питания во время работы, сначала отключите его.
19. ВНИМАНИЕ: Не открывайте крышку, пока вода кипит.
20. ВНИМАНИЕ: Во время работы прибор нагревается. Будьте осторожны! Не касайтесь руками корпуса прибора во время его работы. Во избежание ожога горячим паром не наклоняйтесь над устройством при открывании крышки.
21. Перед включением убедитесь, что крышка плотно закрыта, иначе не сработает система автоматического отключения при закипании и вода может выплеснуться.
22. Устройство предназначено только для нагрева воды. Запрещается использование в других целях – это может привести к поломке изделия.
23. Не пытайтесь самостоятельно ремонтировать прибор или заменять какие-либо детали. При обнаружении неполадок обращайтесь в ближайший Сервисный центр.
24. Перед очисткой всегда отключайте устройство от электросети и давайте ему полностью остыть (нагревательный элемент некоторое время после использования остается горячим).
25. Если изделие некоторое время находилось при температуре ниже 0°C, перед включением его следует выдержать в комнатных условиях не менее 2 часов.

3. НАЗНАЧЕНИЕ ПРИБОРА

Чайник предназначен для кипячения воды.

4. РАБОЧИЕ ХАРАКТЕРИСТИКИ

Технические характеристики

Технические характеристики прибора приведены в таблице 1.

Таблица 1

Модель	T-EK21S05
Параметры электропитания, В/Гц	220-240~/50
Номинальная мощность, Вт	1850-2200
Объем, л	1.7
Двойные стенки	+
Сенсорная панель управления	+
Индикатор температуры воды	+
Функция поддержания температуры воды	+
Выбор температурного режима	+
Отсек для хранения шнура	+
Защита от сухого кипения	+
Автоотключение при закипании	+
Вес нетто, кг	1.13
Размеры прибора (ШxГxВ), мм	150x215x255

5. ОПИСАНИЕ ПРИБОРА

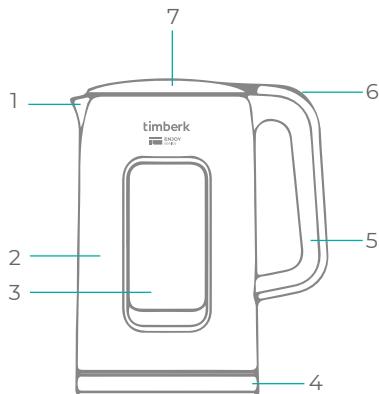

1. Носик
2. Корпус
3. Панель управления
4. База питания с отсеком для хранения шнура
5. Ручка
6. Кнопка открытия крышки
7. Крышка

Рисунок 1*

ПАНЕЛЬ УПРАВЛЕНИЯ

Рисунок 2*

1. Отображение текущей температуры воды в чайнике
2. Режим приготовления детского питания
3. Режим приготовления зеленого чая
4. Увеличение температуры нагрева воды (шаг - 5 °C)
5. Режим поддержания температуры KEEP WARM
6. Включение\выключение процесса кипячения
7. Уменьшение температуры нагрева воды (шаг - 5 °C)
8. Режим приготовления кофе
9. Режим приготовления напитков с медом

**Изображение приведено в качестве справочной информации и может отличаться от реального прибора*

6. КОМПЛЕКТ ПОСТАВКИ

1. Электрический чайник – 1 шт.
2. База питания с отсеком для хранения шнура – 1 шт.
3. Гарантийный талон - 1 шт.
4. Руководство по эксплуатации - 1 шт.
5. Упаковка – 1 шт.

7. ПОДГОТОВКА К РАБОТЕ

Для устранения посторонних запахов из нового прибора перед первоначальным использованием вскипятите воду в чайнике, добавив в нее сок 1-3 лимонов или пакетик лимонной кислоты.

Оставьте раствор на 12 часов, затем снова прокипятите.

Слейте раствор и аккуратно сполосните чайник изнутри, не допуская попадания воды на электрические контакты.

При необходимости повторите процедуру.

8. ЭКСПЛУАТАЦИЯ ПРИБОРА

РАБОТА

ЗАЛИВ ВОДЫ

- Снимите чайник с базы питания.
- Вы можете наполнить его через горловину, открыв крышку.
- Во избежание перегрева чайника не наливайте меньше 0,5 л воды (ниже отметки "MIN"). Не наливайте больше 1,7 л воды (выше отметки "MAX"), иначе она может выплеснуться через носик при кипении.

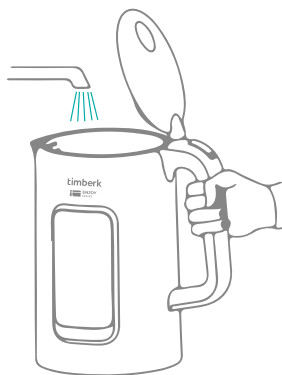

Рисунок 2*

**ВКЛЮЧЕНИЕ**

- Подключите базу питания к электросети.
- Установите наполненный водой чайник на базу питания.

ПРИМЕЧАНИЕ:

Ваш чайник оснащен функцией отключения звуковых сигналов.

- Для отключения звуковых сигналов на приборе, нажмите одновременно кнопки «+» и «-» и удерживайте их до звукового сигнала. На дисплее загорится индикатор «OFF» - звук выключен.
- Для включения звуковых сигналов на чайнике, нажмите одновременно кнопки «+» и «-» и удерживайте их до звукового сигнала. На дисплее загорится индикатор «ON» - звук включен.

**КИПЯЧЕНИЕ**

1) Кипячение до 100 °C



Нажмите кнопку  для кипячения воды до 100 °C – загорится дисплей с текущей температурой воды. Начинается процесс кипячения. По завершении прибор издает два звуковых сигнала.

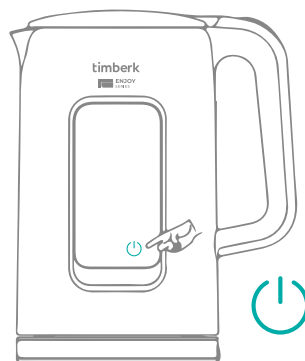

2) Увеличение и уменьшение температуры кипячения -

Нажимайте кнопки   для выбора температуры нагрева воды с шагом в 5 °C - для подтверждения выбора подождите несколько секунд, прибор начнет процесс нагрева.

3) Функция поддержания температуры KEEP WARM - после выбора желаемой температуры кипячения нажмите кнопку  - индикатор начнет мигать, функция активирована

ПРИМЕЧАНИЕ:

Когда температура воды в чайнике опускается ниже выбранной, чайник начнет процесс подогрева - время работы данной функции - 2 часа.

ВНИМАНИЕ: Ваш чайник оснащён системой защиты от сухого кипячения. Если в чайнике нет или мало воды, он автоматически отключится. Если это произошло, необходимо подождать не менее 10 минут, чтобы чайник остыл, после чего можно заливать воду.

РЕЖИМЫ КИПЯЧЕНИЯ:



- отображение текущей температуры воды в чайнике



Режим приготовления детского питания - в данном режиме прибор нагреет воду до температуры 40 °C



70°C

Режим приготовления напитков с медом - в данном режиме прибор нагреет воду до температуры 70 °С



80°C

Режим приготовления зеленого чая - в данном режиме прибор нагреет воду до температуры 80 °С



90°C

Режим приготовления кофе - в данном режиме прибор нагреет воду до температуры 90 °С

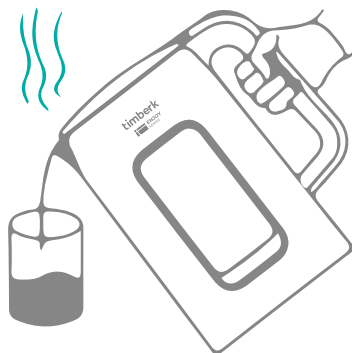

9. ОЧИСТКА И УХОД

- Слейте всю воду через горловину, открыв крышку.
- Перед очисткой всегда отключайте устройство от электросети и давайте ему полностью остыть (нагревательный элемент после использования остается горячим).
- Ни в коем случае не мойте чайник и базу питания проточной водой. Протрите снаружи корпус и базу сначала влажной мягкой тканью, а затем – насухо. Не применяйте абразивные чистящие средства, металлические мочалки и щётки, а также органические растворители.
- Регулярно очищайте изделие от накипи специальными средствами, которые можно приобрести в торговой сети. Применяя чистящие средства, следуйте указаниям на их упаковке.

Удаление минеральных отложений

Чайник следует периодически очищать от накипи, так как минеральные частицы в водопроводной воде могут образовывать известковый налет на дне

чайника, что снижает эффективность его работы.

Вы можете воспользоваться имеющимся в продаже средством для удаления накипи, следуя инструкциям на его упаковке. В качестве альтернативы вы можете следовать приведенным ниже инструкциям, используя пищевой уксус.

Перемешайте 200 мл пищевого уксуса и 400 мл воды, залейте получившийся раствор в чайник. Вскипятите раствор и оставьте его в чайнике на 20 минут (или более, в зависимости от количества накипи), затем вылейте. Промойте внутреннюю часть чайника холодной водой и вытрите насухо.

10. ХРАНЕНИЕ

- Перед хранением убедитесь, что прибор отключен от электросети и полностью остыл.
- Выполните все требования раздела ОЧИСТКА И УХОД.
- Смотайте шнур питания.
- Храните прибор в сухом прохладном месте.

11. УТИЛИЗАЦИЯ, СРОК СЛУЖБЫ, ГАРАНТИЙНЫЙ СРОК



■ Данный символ на изделии, упаковке и/или сопроводительной документации означает, что использованные электрические и электронные изделия не должны выбрасываться вместе с обычными бытовыми отходами. Их следует сдавать в специализированные пункты приема.

Для получения дополнительной информации о существующих системах сбора отходов обратитесь к местным органам власти.

Правильная утилизация поможет сберечь ценные ресурсы и предотвратить возможное негативное влияние на здоровье людей и состояние окружающей среды, которое может возникнуть в результате неправильного обращения с отходами.

По окончании срока службы прибора следует провести его утилизацию в соответствии с нормами, правилами и способами, действующими в месте утилизации. Подробную информацию по утилизации прибора Вы можете получить у представителя местного органа власти, предоставив ему полную информацию о приборе.

Изготовитель и уполномоченное им лицо не несут ответственности за исполнение Покупателем требований законодательства по утилизации и способы утилизации прибора, выбранные Покупателем. Срок службы прибора указан в гарантийном талоне. Гарантийный срок на прибор, условия гарантии и гарантийного срока указаны в гарантийном талоне. Гарантийный талон является неотъемлемой частью товаросопроводительной документации, входящей в комплект поставки данного прибора. При отсутствии гарантийного талона в комплекте поставки, требуйте его у Продавца. Гарантийный талон, предоставляемый Продавцом должен соответствовать установленной Изготовителем форме. Изготовитель и уполномоченное лицо изготовителя снимают с себя любую ответственность за возможный вред, прямо или косвенно нанесенный данным прибором людям, животным, имуществу в случае, если это произошло в результате несоблюдения правил и условий эксплуатации, установки прибора, умышленных или неосторожных действий потребителя и/или третьих лиц, а также в случае ситуаций, вызванных природными и/или антропогенными форс-мажорными явлениями.

Dear customer!

We thank you for your wise choice and for a purchase of this timberk electric kettle. It will serve you for a long time.

1. IMPORTANT INFORMATION

Please, read this manual before using the device. This manual contains important information regarding your safety, as well as recommendations concerning the correct use and maintenance of this appliance. Keep this manual together with cash register receipt and, if possible, carton and packaging material. This instruction manual describes different types of this device. The device you purchased may differ slightly from the description in the manual, which does not affect the methods of use and operation. The manufacturer reserves the right to make minor changes to the device without additional notice which is not fundamentally affect its safety, performance and functionality. There may be some misprints in text and digital notations in the present manual.

IMPORTANT!

Important safeguards and descriptions contained in this manual do not include all possible situations that you may experience using the device. The manufacturer is not responsible for damage of the appliance or its parts during transportation, as a result of incorrect installation or voltage fluctuations, as well as when any part of the appliance has been changed or modified.

NOTE

There is a label on the device which has all the necessary technical data and other useful information about the device. Use the appliance only for the purpose specified in this manual.

2. SAFEGUARDS

When using the electric kettle, please observe the following precautions. Improper operation while ignoring these precautions can result in an injury to the user and others, as well as damage to their property.

1. Please read these operating instructions carefully before connecting your kettle to the power supply, in order to avoid damage due to incorrect use.
2. Before switching on the appliance for the first time please check if the technical specifications indicated on the unit correspond to the mains parameters.
3. Incorrect operation and improper handling can lead to malfunction of the appliance and injuries to the user.
4. The appliance is intended for use only in domestic aims. The unit is not intended for industrial and commercial use, and also for use in:
 - kitchen area for the stuff of shops, offices and the other industrial places
 - farm houses
 - hotels, motels, rest homes and other similar places by residents.
5. Do not use outdoors or in damp area.
6. Always unplug the appliance from the power supply when not in use.
7. Keep the base unit away from water and protect from splashes.
8. Do not immerse the unit, cord or plug in water or other liquids. If it has happened, remove the plug from the wall socket immediately and have the unit checked by an expert before using it again.
9. In case of power cord is damaged, its replacement should be done by the manufacture or service department or the other high-skill person to avoid any danger.
10. Ensure that the cord does not hang over sharp edges and keep it away from hot surfaces.
11. To disconnect the appliance from the power supply pull it out by the plug only, not by the cord.
12. Place the appliance on a dry stable surface, away from sources of heat (e.g. hotplates); do not place it under curtains and shelves.
13. Do not leave the appliance unattended when in use.
14. The appliance is not intended for use for physically, sensory or mental disabled person (including children) or for person with lack of life experience or knowledge, if only they are under supervision or have been instructed about the use of the unit by responsible person.
15. This appliance can be used by children aged from 8 years and above and persons with reduced physical, sensory or mental capabilities or lack of experience and knowledge if they have been given supervision or instruction concerning use of the appliance in a safe way and understand the hazards involved. Cleaning and user maintenance shall not be made by children unless they are older than 8 and supervised. Keep the appliance and its cord out of reach of children aged less than 8 years.

16. Children must be under control in order not to be allowed to play with the appliance.
17. Use the kettle only with the base unit supplied, and do not use the base unit for any other purposes.
18. Never take the kettle from its base while in operation. Switch the appliance off first.
19. ATTENTION: Do not open the lid while water is boiling.
20. ATTENTION: During the operation, the appliance heats up. Be careful! Do not touch the body of the unit while it is working. To avoid skin burns with hot steam, do not bend over the unit during opening the lid.
21. Close the lid properly before switching on. Otherwise, the appliance will not switch off automatically and the hot water may overflow.
22. The kettle is for heating water only, not for any other purposes and liquids.
23. Do not attempt to repair, adjust or replace parts in the appliance. Repair the malfunctioning appliance in the nearest service center.
24. Before cleaning turn off the device and unplug it from the socket. Let the device cool off completely (the heating element remains hot for some time after use).
25. If the product has been exposed to temperatures below 0°C for some time it should be kept at room temperature for at least 2 hours before turning it on

3. APPOINTMENT OF THE DEVICE

Kettle is suitable for boiling water.

4. SPECIFICATIONS

Specifications of the device are shown in Table 1.

Table 1

Model	T-EK21S05
Power supply, V/Hz	220-240~/50
Rated power consumption, W	1850-2200
Volume, L	1.7
Double layered housing	+
Touch control panel	+
Water temperature indicator	+
Water temperature maintenance function	+
Temperature mode selection	+
Power cord storage compartment	+
Dry boiling protection	+
Auto shutdown	+
Net weight, kg	1.13
Device dimensions (WxDxH), mm	150x215x255

5. DESCRIPTION OF THE DEVICE

Fig. 1

1. Spout
2. Body
3. Touch control panel
4. Base unit with cord storage compartment
5. Handle
6. Lid release button
7. Lid

CONTROL PANEL

Fig. 2

1. Display of the current water temperature in the kettle
2. Child food mode
3. Green tea mode
4. Water temperature increase (5 °C)
5. KEEP WARM mode button
6. Turning on/off boiling process
7. Water temperature decrease (5 °C)
8. Coffee mode
9. Honey tea mode

* The picture is for reference only and may differ from the actual product

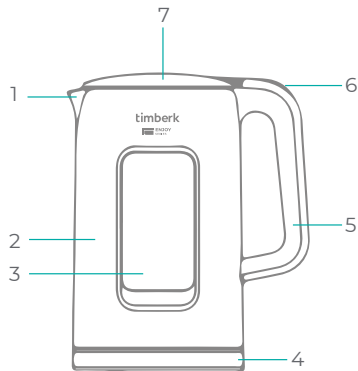

Fig 1*



Fig 2*

6. DELIVERY SET

1. Electric kettle – 1 pc.
2. Base unit with cord storage compartment – 1 pc.
3. Warranty card – 1 pc.
4. Instruction manual - 1 pc.
5. Packaging - 1 pc.

7. BEGINNING

- To remove the foreign smell from the new unit before the first use boil the water with added juice of 1-3 lemons or a pack of citric acid.
- Leave the fluid in the unit for 12 hours, then boil again.
- Pour the solution out and rinse the kettle inside carefully avoiding fall water on the electric contacts.
- Repeat the procedure if necessary.

8. OPERATION

INSTRUCTION FOR USE

FILLING

- Remove the kettle from the base unit.
- You can fill the kettle with water via neck with opened lid.
- Do not fill the kettle with less than 0.5 l of water (less than “MIN” mark) to prevent it from operating dry and more than 1.7 l (up to “MAX” mark) to avoid overfilling and water spilling out during the boiling.

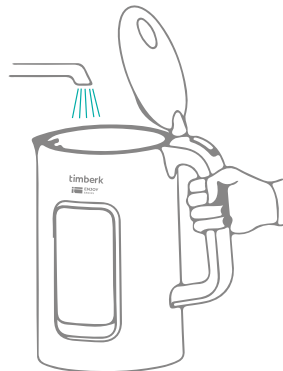

SWITCHING ON

- Connect the plug to the power supply
- Place the kettle, full of water, on the base unit

NOTE:

Your kettle is equipped with a mute function.

- To turn off the sound on the kettle, press and hold the "+" and "-" buttons at one time until the beep sounds. The "OFF" indicator on the display will light up - the sound is turned off.
- To turn on the sound on the kettle, press and hold the "+" and "-" buttons at one time until the beep sounds. The "ON" indicator on the display will light up - the sound is turned on.

**BOILING**

1) Boiling up to 100 °C



Press the  button to boil water up to 100 °C – the display with the current water temperature will light up. The boiling process begins. Upon completion, the device will emit two beeps.

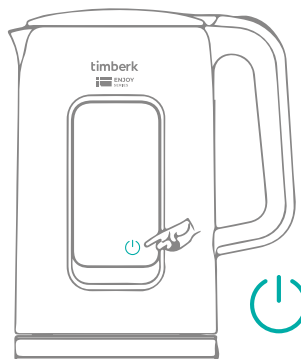

2) Increasing and decreasing the boiling temperature -



Press the  and  buttons to select the water heating temperature in 5 °C increments - wait a few seconds to confirm the selection, the device will start the heating process.

3) KEEP WARM temperature function - after selecting the desired boiling temperature, press the  button - the indicator will start flashing, the function is activated.

NOTE:

When the water temperature in the kettle drops below the selected, the kettle will start the heating process - the operating time of this function is 2 hours.

ATTENTION: Your kettle is equipped with a dry boiling protection system. If there is no or little water in the kettle, it will turn off automatically. If this happens, you must wait at least 10 minutes for the kettle to cool down, after which you can pour water.

WATER HEATING MODES:

°C - current temperature indication



40°C

Child food mode - water will heat up to 40 °C



70°C

Honey tea mode- water will heat up to 70 °C

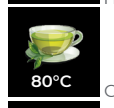

80°C

Green tea mode - water will heat up to 80 °C



90°C

Coffe mode - water will heat up to 90 °C

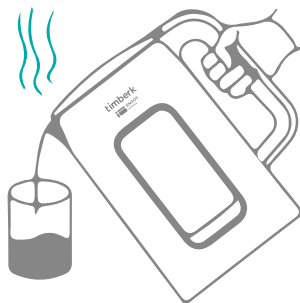

9. CARE AND CLEANING

- Open the lid and pour out the water through the orifice.
- Always remove the plug from the socket and let the appliance cool down completely.
- Clean the outside of the kettle and the base unit with a soft damp cloth, then wipe with a dry cloth. Do not use any abrasive materials.
- Remove scale regularly, using special descaling agents, available at the market, following given instructions.

Removal of mineral deposits

The kettle should be periodically descaled, as mineral particles in tap water can form a limescale at the bottom of the kettle, which reduces the efficiency of its operation.

You can use the commercially available descaling agent by following the instructions on its packaging. Alternatively, you can follow the instructions below using food grade vinegar.

Mix 200 ml of food vinegar and 400 ml of water, pour the resulting solution into the kettle. Boil the solution and leave it in the kettle for 20 minutes (or more, depending on the amount of scale), then pour it out. Rinse the inside of the kettle with cold water and wipe dry.

10. STORAGE

- Switch off and unplug the appliance; let it entirely cool.
- Complete all requirements of Chapter CARE AND CLEANING
- The cord can be wrapped around the base area for storage.
- Keep the appliance in a dry cool place.

11. UTILIZATION RULES



■ The symbol on the unit, packing materials and/or documentations means used electrical and electronic units should not be tossed in the garbage with ordinary household garbage. These units should be passed to special receiving point.

For additional information about actual system of the garbage collection, address to the local authority.

Valid utilization will help to save valuable resources and avoid negative work on the public health and environment which happens with incorrect using garbage

After the lifetime of the device expires, it should be recycled in compliance with the laws, rules and methods in region of recycling. Detailed information about the recycling of the device, you can receive from a representative of the local authorities, after providing full information about the device. The manufacturer and authorized organization of the manufacturer do not carry responsibility for the fulfillment by the Buyer of the requirements of legislation on utilization and methods of utilization of the device selected by the Buyer. The lifetime of the device is indicated in the warranty card. Warranty period for the device and warranty terms are specified in the warranty card. The warranty card is an integral part of the documentation supplied with this unit. If there is no warranty card in the delivery set, ask for it from the Seller. The warranty card provided by the Seller must conform to the manufacturer's form.

The manufacturer and the authorized organization of the manufacturer remove responsibility for any possible harm which can be caused to people, animals or property directly or indirectly, if this harm occurred as a result of noncompliance with the rules and operating conditions, installation of the device, intentional or reckless actions of the user- and / or third parties, as well as in situations caused by natural and / or anthropogenic accidents.

Құрметті, сатып алушы!

Timberk электр шайнегін жақсы таңдағаныңыз және сатып алғаныңыз үшін рахмет. Ол сізге ұзақ уақыт қызмет етеді.

1. МАҢЫЗДЫ АҚПАРАТ

Аспапты пайдаланбас бұрын пайдалану жөніндегі нұсқаулықты мұқият оқып шығуға кеңес береміз. Осы пайдалану жөніндегі нұсқаулықта Сіздің қауіпсіздігіңізге байланысты маңызды ақпарат, сондай-ақ аспапты дұрыс пайдалану және оған күтім жасауға қатысты ұсыныстар қамтылған. Пайдалану жөніндегі нұсқаулықты, кепілдік талоны, кассалық чекті, мүмкіндігінше, картон қорап пен қаптама материалын бірге сақтап қойыңыз. Осы пайдалану жөніндегі нұсқаулықта құрылғының осы типтегі әр түрлері сипатталады. Сіз сатып алған аспап нұсқаулықта сипатталған үлгіден біршама ерекшеленуі мүмкін, алайда бұл қолдану мен пайдалану тәсілдеріне ықпал етпейді. Өндіруші қосымша хабарламасыз, оның қауіпсіздігіне, жұмысқа қабілеттілігі мен функционалдылығына түбегейлі әсер етпейтін бұйымның құрылысына шамалы өзгерістер енгізу құқығын өзіне қалдырады. Осы нұсқаулықтың мәтінде және цифрлық шартты белгілерінде қате басылып кету болуы мүмкін.

НАЗАР АУДАРЫҢЫЗ!

Осы нұсқаулықта берілген маңызды сақтық шаралары мен нұсқаулар кездесуі мүмкін барлық ықтималды режимдер мен жағдайларды қамтиы алмайды. Дайындаушы тасымалдау, кезінде, дұрыс орнатпау нәтижесінде, кернеудің ауытқуы нәтижесінде аспап немесе оның қандай да бір бөлшегі зақымдалған жағдайда, сондай-ақ аспаптың қандай да бір бөлігі өзгертілген немесе түрлендірілген болса, жауапты болмайды.

ЕСКЕРТУ

Бұйымда затбелгі бар, онда барлық қажетті техникалық деректер және аспап туралы өзге де пайдалы ақпарат берілген. Аспапты тек осы нұсқаулықта көрсетілген мақсаты бойыша пайдаланыңыз.

2. САҚТЫҚ ШАРАЛАРЫ

Бұл құрылғыны пайдалану кезінде бірқатар сақтық шараларын сақтау қажет. Сақтық шараларын елемей, өнімді дұрыс пайдаланбау Пайдаланушының және басқа адамдардың денсаулығына зиян келтіруге, сондай-ақ олардың мүлкіне зиян келтіруге әкеп соғуы мүмкін.

1. Пайдалану кезінде бұзылмауы үшін құралды қолданудың алдында осы нұсқауды ықыласпен оқып шығыңыз.
2. Алғаш рет іске қосар алдында бұйымда көрсетілген техникалық сипаттамалардың электр желісінің параметрлеріне сәйкес келетін-келмейтінін тексеріңіз.
3. Дұрыссыз қолдау бұйымның бұзылуына әкеліп соғуы, заттай зиян іп келтіріп және пайдаланушының денсаулығына зиян тигізуі мүмкін.
4. Аспап тек тұрмыстық мақсаттарда ғана пайдалануға арналған. Аспап өнеркәсіптік және сауда-саттық мақсатында қолдануға, сондай-ақ мына жерлерде пайдалануға арналмаған:
 - дүкендердегі, кеңселердегі және басқа да өнеркәсіптік үй-жайлардағы қызметкерлерге арналған асүй аймақтарында;
 - фермерлердің үйлерінде;
 - қонақүйлерде, мотельдерде, пансионаттарда және соларға ұқсас тұрғын жайларда клиенттердің пайдалануына арналмаған.
5. Жайдан тыс не жоғары дымқылды жағдайда қолданылмайды.

6. Егер құрылғы қолданылмаса, оны электр жүйесінен әрқашан сөндіріп тастаңыз.
7. Қоректену негізіне су тигіздірмеңіз.
8. Құралды не бауды суға немесе басқа сұйықтықтарға батырмаңыз. Егер бұл жағдай болса, құрылғыны электр жүйесінен дереу сөндіріп тастаңыз және оны әрі қарай пайдаланбастан бұрын, жұмысқа қабілеттілігі мен құралдың қауіпсіздігін білікті мамандарға тексертіңіз.
9. Қуат бауы бүлінген жағдайда, қатерден аулақ болу үшін оны ауыстыруды өндіруші, сервистік қызмет немесе соған ұқсас білікті қызметкерлер іске асыруға тиіс.
10. Қоректену бауының өткір жиіектер және ыстық үстілерге тимеуін қадағалаңыз.
11. Құралды қоректену жүйесінен сөндіргенде шаңышқыны ұстаңыз, ал қоректену бауынан тартпаңыз.
12. Құрылғы құрғақ тегіс бетте тұрақты тұруы тиіс. Құралды ыстығы бар бетке, сондай-ақ ыстық шығару көздеріне (мысалға электрлі плиталар), перделерге жақын және ілінбелі сөрелердің астына қоймаңыз.
13. Қосылған құралды ешуақытта қараусыз қалдырмаңыз.
14. Дене, жүйке не болмаса ақыл-ой кемістігі бар, немесе осы құрылғыны қауіпсіз пайдалану үшін тәжірибесі мен білімі жеткіліксіз адамдардың (соның ішінде балалардың) қауіпсіздігі үшін жауап беретін адам қадағаламаса немесе аспапты пайдалану бойынша нұсқау бермесе, олардың бұл аспапты қолдануына болмайды.
15. Бұл құрылғыны 8 жастан асқан балалар, сондай-ақ физикалық, сенсорлық немесе ақыл-ой қабілеттері шектеулі немесе тәжірибе мен білімі жоқ адамдар, егер олар құрылғыны қауіпсіз пайдалану туралы нұсқау алса және онымен байланысты қауіптерді түсінсе, қолдана алады. Құрылғыларды физикалық, сенсорлық немесе ақыл-ой қабілеттері шектеулі немесе тәжірибесі мен білімі жоқ адамдар, егер олар құрылғыны қауіпсіз пайдалану туралы нұсқау берілсе және олармен байланысты қауіптерді түсінсе, қолдана алады.
16. Балалар аспаппен ойнамауы үшін оларды үнемі қадағалап отыру керек.
17. Бұйымды тек қана жинақтағы қоректену базасымен ғана қолданыңыз. Оны басқа мақсаттарға қолдануға тиым салынады.
18. Шәйнекті жұмыс уақытына қоректену негізінен түсіруге болмайды, алдымен оны сөндіріп тастаңыз.
19. ЕСКЕРТУ: Су қайнаған дейін қақпағын ашпаңыз.
20. ЕСКЕРТУ: Жұмыс істеп тұрғанда аспап қызып кетеді. Абай болыңыз! Аспап жұмыс істеп тұрған кезде оның корпусын қолмен ұстамаңыз. Ыстық буға күйіп қалмас үшін, қақпағын ашқан кезде аспаптың үстінен еңкеймеңіз.
21. Қосудың алдында қақпақтың тығыз жабылғанына көз жеткізіңіз, өйтпейінше қайнаған кезде автоматты сөндіру жүйесі істемейді де су шайқалып төгілуі мүмкін.
22. Құрылғы тек қана суды қыздыруға арналған. Басқа мақсаттарға қолдану тиым салынады – бұл бұйымның бұзылуына әкеліп соғуы мүмкін.
23. Құрылғыны өз бетіңізше жөндеуге талпынбаңыз. Олқылықтар пайда болса жақын арадағы сервис орталығына апарыңыз.
24. Құрылғыны тазалау алдында оны электр жүйесінен ажыратыңыз және ол толық суығанша күтіңіз (қыздыру бөлігі пайдаланғаннан кейін біраз уақыт ыстық болып тұрады).
25. Егер бұйым біршама уақыт 0°C-тан төмен температурада тұрса, іске қосар алдында оны кем дегенде 2 сағат бөлме температурасында ұстау керек.

3. АСПАПТЫҢ АРНАЛУЫ

Шәйнек арналған суды қайнату.

4. ЖҰМЫС СИПАТТАМАЛАРЫ

Техникалық сипаттамалары

Құрылғының техникалық сипаттамалары 1-кестеде көрсетілген.

Т-кесте

Атауы	T-EK21S05
Қуат параметрлері, В/Гц	220-240~/50
Қуат, Вт	1850-2200
Көлемі, л	1.7
Қос қабырғалар	+
Сенсорлық басқару тақтасы	+
Су температурасының көрсеткіші	+
Судың температурасын ұстап тұру функциясы	+
Температура режимін таңдау	+
Сымды сақтау бөлімі	+
Құрғақ қайнатудан қорғау	+
Қайнаған кезде автоматты түрде өшіру	+
Таза салмағы, кг	1.13
Аспап өлшемдері (ЕхТхБ), мм	150x215x255

5. ҚҰРЫЛҒЫНЫҢ СИПАТТАМАСЫ

Сурет 1*

1. Шүмек
2. Корпус
3. Басқару тақтасы
4. Бауды сақтайтын ұясы бар қорек тұғыры
5. Сап
6. Қақпақты ашатын түйме
7. Қақпақ



Сурет 1*

БАСҚАРУ ТАҚТАСЫ

Сурет 2*

1. Шәйнектегі судың ағымдағы температурасын көрсету
2. Балалар тағамын дайындау режимі
3. Жасыл шай дайындау режимі
4. Суды жылыту температурасының жоғарылауы (қадам - 5 °C)
5. Кеер WARM температураны сақтау режимі
6. Қайнау процесін қосу / өшіру
7. Судың қыздыру температурасын төмендету (қадам - 5 °C)
8. Кофе дайындау режимі
9. Бал қосылған сусындарды дайындау режимі

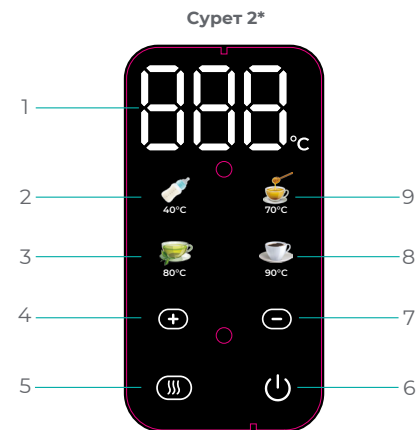

* Сурет анықтамалық ақпарат ретінде келтірілген және нақты аспаптан өзгеше болуы мүмкін

6. ЖЕТКІЗУ ЖИЫНТЫҒЫ

1. Электрлік шәйнек – 1 дана.
2. Бауды сақтайтын ұясы бар қорек тұғыры – 1 дана.
3. Пайдалану жөніндегі нұсқаулық - 1 дана.
4. Кепілдік талоны - 1 дана.
5. Қаптама - 1 дана.

7. ДАЙЫНДАУ

Жаңа аспаптағы бөгде иістерден құтылу үшін алғашқы рет қолданар алдында 1-3 лимонның шырынын немесе лимон қышқылының қалташасын құйып шәйнекте суды қайнатыңыз.

Ерітіндіні 12 сағатқа қалдырыңыз, содан кейін тағы да қайнатыңыз.

Ерітіндіні төгіңіз де, электр түйіспелеріне су кіруіне жол берместен, шәйнектің ішін сумен шайыңыз

Қажет болған жағдайда рәсімді қайталаңыз.

8. ЖҰМЫС

СУДЫ ҚҰЮ

- Шәйнекті қоректену тұғырынан түсіріңіз.
- Сіз оны тұмсықша арқылы не қақпақты ашып, қылтаннан толтыра аласыз.
- Шәйнектің қызып кетпеуі үшін 0,5 литрден ("MIN" белгіден төмен) аз су құюға ұсынылмайды. 1,7 литрден ("MAX" белгіден жоғары) көп су құймаңыз, әйтпесе ол тұмсықша арқылы қайнаған кезде тасып кетуі мүмкін.

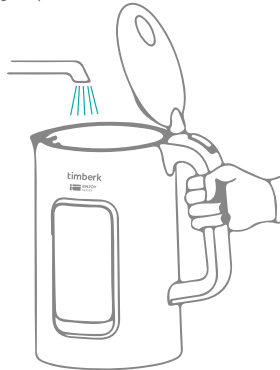

ТОҚҚА ҚОСУ

- Қуат тұғырын электр желісіне жалғаңыз.
- Су толтырылған шәйнекті қорек тұғырына орнатыңыз.

ЕСКЕРТУ:

Шәйнек дыбысты өшіру функциясымен жабдықталған.

- Шәйнектің дыбысын өшіру үшін дыбыстық сигнал шыққанша «+» және «-» түймелерін ір уақытта басып тұрыңыз. Дисплейдегі «OFF» индикаторы жанады - дыбыс өшеді.
- Шәйнекте дыбысты қосу үшін дыбыстық сигнал шыққанша «+» және «-» түймелерін бір уақытта басып тұрыңыз. Дисплейдегі «ON» индикаторы жанады - дыбыс қосылады.

**ҚАЙНАУ**

1) 100 °C дейін қайнату



Суды 100 °C дейін қайнату үшін  түймесін басыңыз – ағымдағы су температурасы бар дисплей жанады. Қайнау процесі басталады. Аяқтағаннан кейін құрылғы екі дыбыстық сигнал шығарады.

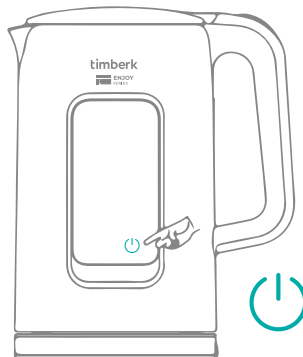

2) Қайнау температурасының жоғарылауы және төмендеуі -

5 °C қадамымен судың қыздыру температурасын таңдау үшін ,  батырмаларын басыңыз - таңдауды растау үшін бірнеше секунд күтіңіз, құрылғы қыздыру процесін бастайды.

3) KEEP WARM температурасын сақтау функциясы - қажетті қайнау температурасын таңдағаннан кейін  түймесін басыңыз - индикатор жыпылықтай бастайды, функция іске қосылады.

ЕСКЕРТУ:

Шәйнектегі судың температурасы таңдалған температурадан төмен түскенде, шәйнек қыздыру процесін бастайды-жұмыс уақыты бұл функция - 2 сағат.

НАЗАР АУДАРЫҢЫЗ: сіздің шәйнек құрғақ қайнатудан қорғау жүйесімен жабдықталған. Егер шәйнекте су болмаса немесе аз болса, ол автоматты түрде өшеді. Егер бұл орын алса, шәйнектің салқындауы үшін кем дегенде 10 минут күту керек, содан кейін су құюға болады.

ҚАЙНАУ РЕЖИМДЕРІ:

°C - шәйнектегі судың ағымдағы температурасын көрсету



40°C

Балалар тағамын дайындау режимі - Бұл режимде құрылғы суды 40 °C температураға дейін қыздырады



70°C

Бал қосылған сусындарды дайындау режимі - Бұл режимде құрылғы суды 70 °C температураға дейін қыздырады



80°C

Жасыл шай дайындау режимі - Бұл режимде құрылғы суды 80 °C температураға дейін қыздырады



90°C

Кофе дайындау режимі - Бұл режимде құрылғы суды 90 °C температураға дейін қыздырады

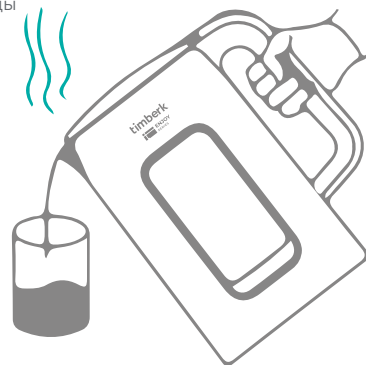

timberk

ПОДАРОК за отзыв

ПИШИ ОТЗЫВ И ПОЛУЧАЙ
ПОДАРОК «ДЕНЬГИ НА СЧЁТ
ТЕЛЕФОНА»!



Модель: T-EK21S05

www.timberk.ru

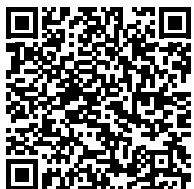

ПРИБРЕЛ НАШ ТОВАР?

- 1 Напиши отзыв на приобретенный товар timberk на сайте магазина, где этот товар приобретался*
- 2 Заполни простую анкету на сайте <https://www.timberk.ru/promo/otzyv/>
- 3 Получи гарантированный подарок: «Деньги на счёт телефона»**

* Если на сайте, где куплен товар оставить отзыв невозможно, оставь отзыв на сайтах: <https://otzovik.com>, <https://irecommend.ru> или <https://market.yandex.ru>

** Количество подарков ограничено. Акция проводится на территории Российской Федерации. Подробная информация об организаторе Акции, о правилах ее проведения, количестве подарков, сроках, месте и порядке их получения размещена на сайте <https://www.timberk.ru/promo/otzyv/>

 ENJOY
SERIES

EAC