

# timberk

---

РУКОВОДСТВО ПО ЭКСПЛУАТАЦИИ  
INSTRUCTION MANUAL  
ПАЙДАЛАНУ ЖӨНІНДЕГІ НҰСҚАУЛЫҚ

|     |                                |    |
|-----|--------------------------------|----|
| RU  | КОФЕМАШИНА.....                | 2  |
| ENG | AUTOMATIC COFFEE MACHINE ..... | 26 |
| KZ  | КОФЕ МАШИНАСЫ.....             | 49 |

Модель/Model:

T-CMA34D61

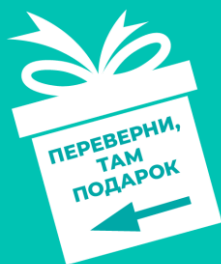

## Уважаемый покупатель!

Благодарим Вас за удачный выбор и приобретение кофемашины timberk. Она прослужит Вам долго.

### 1. ВАЖНАЯ ИНФОРМАЦИЯ

Просим внимательно ознакомиться с руководством по эксплуатации перед использованием прибора. В данном руководстве по эксплуатации содержится важная информация, касающаяся Вашей безопасности, а также рекомендации по правильному использованию прибора и уходу за ним. Сохраните руководство по эксплуатации вместе с гарантийным талоном, кассовым чеком, по возможности, картонной коробкой и упаковочным материалом. В данном руководстве по эксплуатации описываются разные виды данного типа устройства. Приобретенный Вами прибор может несколько отличаться от описанного в руководстве, что не влияет на способы использования и эксплуатации. Производитель оставляет за собой право без дополнительного уведомления вносить незначительные изменения в конструкцию изделия, кардинально не влияющие на его безопасность, работоспособность и функциональность. В тексте и цифровых обозначениях данной инструкции могут быть допущены опечатки.

### ВНИМАНИЕ!

Важные меры предосторожности и инструкции, содержащиеся в данном руководстве, не включают всех возможных режимов и ситуаций, которые могут встречаться. Изготовитель не несет ответственности в случае повреждения прибора или его отдельных частей во время транспортировки, в результате неправильной установки, в результате колебаний напряжения, а также в случае, если какая-либо часть прибора была изменена или модифицирована.

### ПРИМЕЧАНИЕ

На изделии присутствует этикетка, на которой указаны все необходимые технические данные и другая полезная информация о приборе. Используйте прибор только по назначению, указанному в данном руководстве.

### 2. МЕРЫ ПРЕДОСТОРОЖНОСТИ

При использовании данного прибора, необходимо соблюдать ряд мер предосторожности. Неправильная эксплуатация в силу игнорирования мер предосторожности может привести к причинению вреда здоровью пользователя и других людей, а также нанесению ущерба их имуществу.

1. Внимательно прочитайте данную инструкцию перед эксплуатацией прибора во избежание поломок при использовании.
2. Перед первоначальным включением проверьте, соответствуют ли технические характеристики, указанные на изделии, параметрам электросети.

3. При повреждении шнура питания его замену, во избежание опасности, должны производить изготовитель, сервисная служба или подобный квалифицированный персонал.
4. Прибор не предназначен для использования лицами (включая детей) с пониженными физическими, сенсорными или умственными способностями или при отсутствии у них жизненного опыта или знаний, если они не находятся под присмотром или не проинструктированы об использовании прибора лицом, ответственным за их безопасность.
5. Прибором могут пользоваться лица с ограниченными физическими, сенсорными или умственными способностями или с недостатком опыта и знаний, если они находятся под наблюдением или проинструктированы относительно безопасного использования прибора и понимают связанные с этим опасности.
6. Храните прибор и его шнур в недоступном для детей месте.
7. Данный прибор не должен использоваться детьми. Дети должны находиться под присмотром для недопущения игр с прибором.
8. При использовании прибора детьми или вблизи них необходим тщательный надзор.
9. Дети не должны выполнять чистку и техническое обслуживание устройства без присмотра.
10. При отключении прибора от электросети не тяните за шнур питания, беритесь за вилку. Не перекручивайте и ни на что не наматывайте его.
11. Всегда отключайте устройство от электросети перед техническим обслуживанием, сборкой, разборкой и очисткой, или если Вы его не используете. Дайте прибору остыть, прежде чем надевать или снимать детали, а также перед чисткой прибора.
12. Поверхность нагревательного элемента будет горячей еще некоторое время после использования.
13. Не используйте принадлежности, не входящие в комплект поставки.
14. Не использовать вне помещений или в условиях повышенной влажности.
15. Не используйте прибор в целях, не предусмотренных этим руководством по эксплуатации.
16. Следите, чтобы шнур питания не касался острых кромок и горячих поверхностей.
17. Не ставьте прибор на газовую или электрическую конфорку или рядом с ней, а также в разогретую духовку.
18. Не допускайте, чтобы кофемашина работала без воды.
19. Для защиты от возгорания, поражения электрическим током и травм, не погружайте шнур, вилку в воду или другую жидкость.
20. Не ставьте горячий контейнер для молока на горячую или холодную поверхность.
21. Контейнер для молока предназначен для использования только с данным прибором. Его ни в коем случае нельзя использовать на газовой плите.
22. Не чистите контейнер с помощью чистящих средств, стальных щеток или других абразивных материалов.

23. Будьте осторожны, чтобы не обжечься паром во время процесса заваривания.
24. Некоторые части прибора при работе нагреваются, поэтому не прикасайтесь к ним руками. Используйте только панель управления.
25. Запрещается погружать прибор в воду.
26. Прибор предназначен для использования только в бытовых целях согласно данному Руководству по эксплуатации. Прибор не предназначен для промышленного и коммерческого применения, а также для использования:
  - в кухонных зонах для персонала в магазинах, офисах и прочих производственных помещениях;
  - в фермерских домах;
  - клиентами в гостиницах, отелях, пансионатах и других похожих мест проживания.
27. Кофемашину нельзя помещать в кухонный шкаф во время использования.
28. Выключите прибор и отсоедините его от электросети, прежде чем менять принадлежности или приближаться к движущимся деталям.
29. **ВНИМАНИЕ:** Во избежание опасности, связанной с непреднамеренным сбросом термовыключателя, данный прибор не должен питаться от внешнего переключателя, программатора, такого как таймер, или подключаться к цепи, которая регулярно включается и выключается электросетью.
30. Следуйте приведенным выше инструкциям, включая инструкции в разделе “ЧИСТКА И ОБСЛУЖИВАНИЕ”.
31. Сохраните данное руководство.
32. Если изделие некоторое время находилось при температуре ниже 0°C, перед включением его следует выдержать в комнатных условиях не менее 2 часов.
33. Не пытайтесь самостоятельно ремонтировать прибор или заменять какие-либо детали. При обнаружении неполадок обращайтесь в ближайший Сервисный центр.
34. **ВНИМАНИЕ:** Отверстие резервуара не должно быть открыто во время использования прибора.
35. Не допускайте попадания жидкости на штекер шнура питания.

### 3. НАЗНАЧЕНИЕ ПРИБОРА

Данный прибор представляет собой многофункциональную кофемашину, обладающую возможностью приготовления одинарной и двойной порций эспрессо, американо, капучино, латте, горячей воды. Эта модель кофемашины timberk также выполняет функции вспенивания молока для капучино, латте и предварительного помола зерен.

#### 4. РАБОЧИЕ ХАРАКТЕРИСТИКИ

##### Технические характеристики

Технические характеристики прибора приведены в таблице 1.

**Таблица 1**

| Наименование                                    | Ед. изм. | Т-СМА34D61  |
|---|----------|-------------|
| Параметры электропитания                        | В/Гц     | 220-240~/50 |
| Номинальная потребляемая мощность               | Вт       | 1350        |
| Давление помпы                                  | бар      | 20          |
| Тип помпы                                       | -        | Италия      |
| LCD дисплей                                     | -        | +           |
| Сенсорное управление                            | -        | +           |
| Кол-во степеней помола для встроенной кофемолки | шт       | 15          |
| Вместимость контейнера для кофейных зерен       | г        | 180         |
| Резервуар для воды                              | мл       | 1500        |
| Резервуар для молока                            | мл       | 750         |
| Съемный поддон для капель                       | -        | +           |
| Вес нетто                                       | кг       | 8.47        |
| Вес брутто                                      | кг       | 9.42        |
| Размеры прибора                                 | мм       | 439x187x318 |

## 5. ОПИСАНИЕ ПРИБОРА



Рисунок 1\*

1. Крышка резервуара для кофейных зерен
2. Регулятор степени помола зерен
3. Съемный резервуар для воды
4. Заварочный узел
5. Контейнер для кофейной гущи
6. Боковая дверца
7. Внутренний поддон для капель
8. Щеточка для чистки
9. Внешний поддон для капель
10. Решетка поддона для капель
11. Механизм вспенивания молока с трубкой подачи молока
12. Крышка выпускного патрубка подачи напитка
13. Резервуар для молока с выпускной трубкой
14. Узел подачи напитка с регулировкой высоты
15. Панель управления

*\*Изображение приведено в качестве справочной информации и может отличаться от реального прибора*

## 6. КОМПЛЕКТ ПОСТАВКИ

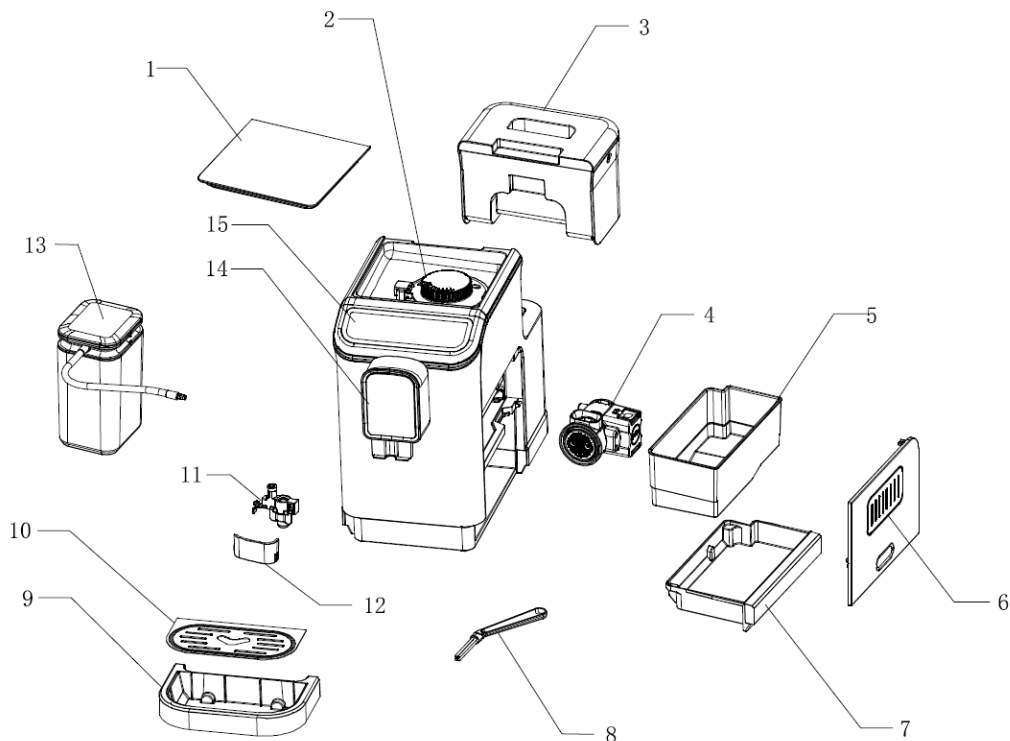
1. Кофемашина – 1 шт.
2. Контейнер для вспенивания молока – 1 шт.
3. Трубка подачи молока – 1 шт.
4. Резервуар для воды – 1 шт.
5. Съёмный поддон для капель – 1 шт.
6. Решетка поддона для капель – 1 шт.
7. Щеточка для чистки – 1 шт.
8. Руководство по эксплуатации - 1 шт.
9. Гарантийный талон - 1 шт.
10. Упаковка - 1 шт.

## 7. НАЧАЛО РАБОТЫ

### ПЕРЕД ПЕРВЫМ ИСПОЛЬЗОВАНИЕМ

Убедитесь, что все комплектующие и корпус прибора не повреждены. Идентифицируйте все комплектующие прибора согласно данному руководству. Рекомендуем сохранить упаковочные материалы для дальнейшего хранения и транспортировки прибора. Следуйте инструкциям ниже.

1. Перед первым использованием прибора снимите резервуар для воды, резервуар для молока, заварочный узел, механизм вспенивания молока и крышку выпускного патрубка для кофе и промойте их проточной водой.

2. Убедитесь, что все съёмные части прибора надежно установлены на своих местах:

#### (1) Резервуар для воды:

- Заполните резервуар водой до отметки MAX, установите его в корпус прибора, убедившись, что он установлен верно и закройте его крышкой.
- В емкость для воды лучше всего заливать воду комнатной температуры (приблизительно 25°C).
- Максимальный объем емкости для воды – 1.5 л.

#### (2) Резервуар для молока:

**Прежде чем начинать приготовление латте, капучино или взбивать молоко, необходимо подготовить резервуар для молока:**

- Вставьте трубку в отверстие механизма вспенивания молока с внутренней стороны крышки.
- Закройте емкость крышкой резервуара для молока.
- Вставьте один конец трубки подачи молока в отверстие, находящееся на крышке емкости для молока.
- Далее, откройте крышку выпускного патрубка для кофе и вставьте второй конец трубки в отверстие.

### **(3) Регулятор степени помола зерен**

- Поверните регулятор по часовой стрелке, чтобы установить более грубый помол и против часовой стрелки, чтобы установить более мелкий помол.
- Степень помола кофейных зерен регулируется в пределах 15 уровней с помощью регулятора, расположенного внутри чаши для кофейных зерен.

**ПРИМЕЧАНИЕ:** При первом использовании кофемашины, рекомендуется выбирать степень помола выше «8». Диапазон настройки степени помола варьируется от 1 (мелкий) до 15 (крупный), при выборе степени помола, соотносите числовое значение со стрелкой.

**ВНИМАНИЕ:** Рекомендуем регулировать ручку степени помола последовательно по одному значению, во избежание повреждения прибора.

Настраивать степень помола следует только во время работы кофемашины. В противном случае, прибор может получить повреждения.

Если заваренный кофе вытекает слишком медленно, то это означает, что зерна перемолоты слишком мелко и помол следует отрегулировать на более грубый.

Если заваренный кофе вытекает слишком быстро, означает, что зерна перемолоты слишком грубо и помол следует отрегулировать на более мелкий.

### **(4) Резервуар для кофейных зерен**

- Снимите крышку резервуара для кофейных зерен.
- Засыпьте кофейные зерна в резервуар и закройте крышку.

**ПРИМЕЧАНИЕ:** Максимальная емкость чаши для кофейных зерен составляет 200 г. Никогда не засыпайте в резервуар для кофейных зерен молотый или растворимый кофе, карамелизированные или иным образом обработанные кофейные зерна, какао-бобы или другие предметы, способные повредить прибор.

### **(5) Механизм вспенивания молока**

- Сожмите бока крышки выпускного патрубка для кофе и аккуратно стяните ее с крана.
- Прикрепите механизм вспенивания молока к выпускному патрубку снизу. Аккуратно толкните ее вверх и закрепите на штифтах так, чтобы круглый конец патрубка вошел в круглый вырез.
- Установите крышку выпускного патрубка для кофе на место.

### **(6) Настройка высоты узла подачи напитка**

- Высоту узла подачи напитка можно настраивать в диапазоне от 85 до 115 мм.
- Установите высоту заварочного узла его смещением вверх или вниз в зависимости от высоты емкости для напитка.
- Если емкость слишком высока, то поддон для капель можно снять. Убрав емкость после приготовления напитка, верните поддон для капель на место.



**(7) Заварочный узел**

- Откройте боковую дверцу на корпусе прибора и убедитесь, что заварочный узел надежно установлен на своем месте.

(А) Убедитесь, что стрелка на заварочном узле совпадает со стрелкой на корпусе прибора в месте установки узла.

(В) При корректной установке заварочного узла должен прозвучать щелчок.

(С) При неправильной установке заварочного узла, на панели управления прибора

будет гореть иконка .

- Установите боковую дверцу на место.

(А). Дверцу нужно вставлять в корпус прибора горизонтально

(В) При неправильной установке дверцы, на панели управления прибора будет

мигать иконка .

**(8) Внутренний поддон для капель и контейнер для кофейной гущи**

- Откройте боковую дверцу и убедитесь, что внутренний поддон для капель установлен верно.

- Убедитесь, что контейнер для кофейной гущи установлен верно.

- Если внутренний поддон для капель установлен неправильно, на панели

управления будет мигать иконка  и прибор не будет работать.

**(9) Решетка поддона для капель**

- Установите решетку на поддон для капель. Решетку необходимо правильно установить для того, чтобы на поддон можно было ставить емкости для кофе/молока/горячей воды.

- Вставьте поддон для капель в корпус прибора.

**ПРИМЕЧАНИЕ:** Поддон для капель собирает остатки воды после циклов промывки и самоочистки, а также пролитые остатки кофе во время цикла приготовления. Очищайте и промывайте поддон после каждого использования.

## 8. ЭКСПЛУАТАЦИЯ ПРИБОРА

### Панель управления

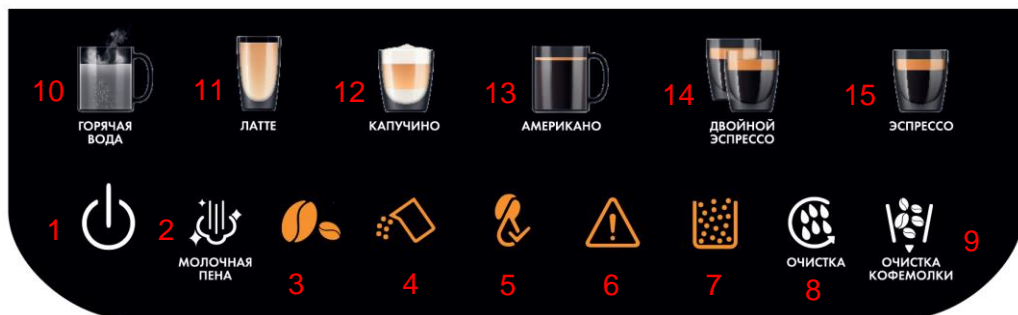

1. Кнопка включения/выключения питания
2. Кнопка «МОЛОЧНАЯ ПЕНА» - кнопка взбивания молока
3. Индикатор отсутствия кофейных зерен в резервуаре
4. Индикатор отсутствия воды в резервуаре
5. Индикатор необходимости очистки заварочного узла
6. Индикатор предупреждения об ошибке
7. Индикатор переполненного контейнера для кофейной гущи
8. Кнопка «ОЧИСТКА» - запуск ручной очистки прибора
9. Кнопка «ОЧИСТКА КОФЕМОЛКИ» - запуск опорожнения кофемолки
10. Кнопка «ГОРЯЧАЯ ВОДА» - подача горячей воды
11. Кнопка «ЛАТТЕ» - подача Латте
12. Кнопка «КАПУЧИНО» - подача Капучино
13. Кнопка «АМЕРИКАНО» - подача Американо
14. Кнопка «ДВОЙНОЙ ЭСПРЕССО» - подача двойного Эспresso
15. Кнопка «ЭСПРЕССО» - подача одинарного Эспresso

## ЭКСПЛУАТАЦИЯ

**СПЕЦИАЛЬНОЕ ПРИМЕЧАНИЕ:** Прибор будет проводить самоочистку автоматически во время каждого включения прибора.

**ПРИМЕЧАНИЕ:** Приготовленный кофе будет поступать из узла подачи напитка в начале и в конце процесса варки (2-3 секунды после начала процесса варки, 6-8 секунд перед завершением) – это нормально.



### Включение и подогрев





1. Подключите прибор к электросети и переведите выключатель на задней части прибора в положение «I».





2. Нажмите и удерживайте кнопку , загорится соответствующий индикатор – прибор войдет в статус самодиагностики.

**ПРИМЕЧАНИЕ:** Пожалуйста, обратитесь к таблице «Устранение неисправностей», если прибор сигнализирует о неисправности.

3. Поставьте емкость для кофейного напитка под узлом подачи напитка.

4. Кнопка автоматической очистки прибора  постоянно горит, индикатор включения  мигает – прибор входит в режим подогрева и автоматической очистки.

5. Во время процесса подогрева, индикаторы Капучино , Латте , горячей воды , вспенивания молока , автоматической очистки  мигают, что означает, что прибором нельзя пользоваться. После завершения процесса подогрева, данные индикаторы будут гореть постоянно и прибор будет готов к штатной работе.

6. После завершения процесса подогрева индикаторы одинарной порции Эспрессо , двойной порции Эспрессо ,Americano , очистки кофемолки  горят постоянно – прибор готов к штатной работе.

7. После завершения процесса подогрева все индикаторы будут постоянно гореть – прибор войдет в режим ожидания.

### Приготовление напитков:

#### Приготовление одинарной порции Эспрессо:

1. Поставьте емкость для кофейного напитка под узел подачи напитка.
2. Убедитесь, что отверстие для трубки подачи молока на узле подачи напитка закрыто (см. рисунок А, Б)



Рисунок А





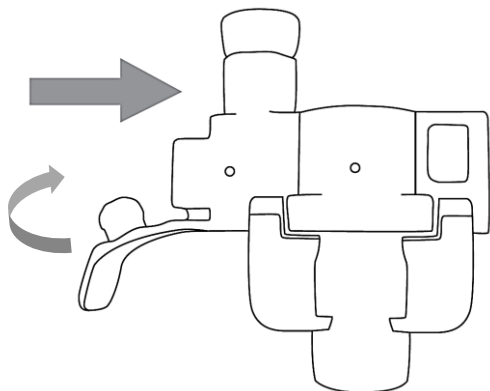

Рисунок Б

3. Нажмите кнопку одинарной порции Эспрессо  , машина начнет приготовление напитка. Индикатор  будет гореть постоянно во время процесса приготовления.

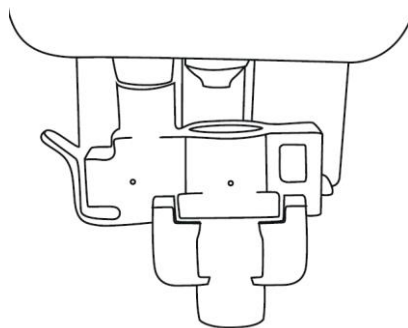

4. После завершения процесса приготовления одинарной порции Эспрессо прибор автоматически входит в режим ожидания.

5. Для отмены приготовления одинарного Эспрессо, нажмите кнопку  снова.

### Приготовление двойной порции Эспрессо

1. Поставьте емкость для кофейного напитка под узел подачи напитка.

2. Убедитесь, что отверстие для трубки подачи молока на узле подачи напитка закрыто. (см. рисунок А, Б)

3. Нажмите кнопку двойной порции Эспрессо  , машина начнет приготовление напитка. Индикатор  будет гореть постоянно во время процесса приготовления.

**ПРИМЕЧАНИЕ:** Двойная порция Эспрессо получается, благодаря приготовлению двух одинарных порций подряд, поэтому не убирайте емкость для кофе в процессе приготовления.

4. После завершения процесса приготовления двойной порции Эспрессо прибор автоматически входит в режим ожидания.



5. Для отмены приготовления двойного Эспрессо, нажмите кнопку  снова.

### **Приготовление Американо**

1. Поставьте емкость для кофейного напитка под узел подачи напитка.  
2. Убедитесь, что отверстие для трубки подачи молока на узле подачи напитка закрыто. (см. рисунок А, Б)

3. Нажмите кнопку Американо , машина начнет приготовление напитка.

Индикатор  будет гореть постоянно во время процесса приготовления.

4. После завершения процесса приготовления Американо прибор автоматически входит в режим ожидания.

5. Для отмены приготовления Американо, нажмите кнопку  снова.

### **Приготовление Капучино**

1. Поставьте емкость для кофейного напитка под узел подачи напитка.  
2. Наполните резервуар для молока необходимым количеством холодного молока.

**ПРИМЕЧАНИЕ:** После завершения приготовления Капучино активируется режим защиты от перегрева. При необходимости активации режима горячей воды подождите 3-5 минут.

#### **ПРИМЕЧАНИЕ:**

(1) Рекомендуемая температура молока – 5-10 °С, рекомендуемое содержание жира в молоке – 3%.

(2) Не переливайте молоко выше отметки MAX в резервуаре.

3. Надежно установите трубку подачи молока в узел подачи напитка с одной стороны и в крышку резервуара молока с другой.

4. Нажмите кнопку Капучино , машина начнет приготовление напитка.

5. После завершения процесса приготовления Капучино прибор автоматически входит в режим ожидания.

6. Для отмены приготовления Капучино, нажмите кнопку  снова.

#### **ПРИМЕЧАНИЯ:**

- Рекомендуется использовать высокую емкость для напитка, во избежание выплескивания вспенивающегося молока.

- Если после приготовления в резервуаре остается молоко, храните его в холодильнике, промывайте трубку после каждого использования.
- (1) Снимите трубку и промойте ее под проточной водой.
  - (2) Снимите крышку выпускного патрубка подачи напитка и промойте ее под проточной водой.
  - (3) Снимите узел подачи напитка и промойте его под проточной водой.
  - (4) После очистки надежно установите все комплектующие на место.
  - (5) Промойте резервуар для молока под проточной водой.

### Приготовление Латте

1. Поставьте емкость для кофейного напитка под узел подачи напитка.
2. Наполните резервуар для молока необходимым количеством холодного молока.

**ПРИМЕЧАНИЕ:** После завершения приготовления Латте активируется режим защиты от перегрева. При необходимости активации режима горячей воды подождите 3-5 минут.

### **ПРИМЕЧАНИЕ:**

- (1) Рекомендуемая температура молока – 5-10 °С, рекомендуемое содержание жира в молоке – 3%.
  - (2) Не переливайте молоко выше отметки MAX в резервуаре.
3. Надежно установите трубку подачи молока в узел подачи напитка с одной стороны и в крышку резервуара молока с другой.



4. Нажмите кнопку Латте, машина начнет приготовление напитка.
5. После завершения процесса приготовления Латте прибор автоматически входит в режим ожидания.



6. Для отмены приготовления Латте, нажмите кнопку снова.

### **ПРИМЕЧАНИЕ:**

- Рекомендуется использовать высокую емкость для напитка, во избежание выплескивания вспенивающегося молока.
  - Если после приготовления в резервуаре остается молоко, храните его в холодильнике, промывайте трубку после каждого использования.
- (1) Снимите трубку и промойте ее под проточной водой.
  - (2) Снимите крышку выпускного патрубка подачи напитка и промойте ее под проточной водой.
  - (3) Снимите узел подачи напитка и промойте его под проточной водой.
  - (4) После очистки надежно установите все комплектующие на место.
  - (5) Промойте резервуар для молока под проточной водой.

## Подача горячей воды

1. Поставьте емкость для воды под узел подачи напитка.

**ПРИМЕЧАНИЕ:** Объем емкости для горячей воды должен быть более 120 мл.

2. Убедитесь, что отверстие для трубки подачи молока на узле подачи напитка закрыто. (см. рисунок А, Б)



3. Нажмите кнопку Горячей воды , машина начнет подачу горячей воды.

4. После завершения процесса подачи, прибор автоматически входит в режим ожидания.



5. Для отмены приготовления Горячей воды, нажмите кнопку снова.

**ПРИМЕЧАНИЕ:** Пожалуйста, не трогайте емкость для воды во время процесса подачи горячей воды – емкость будет очень горячая. Также не подносите руки к патрубку подачи напитка после завершения подачи горячей воды, так как из него еще может выделяться горячий пар.

## Вспенивание молока

1. Поставьте емкость для напитка под узел подачи напитка.

2. Наполните резервуар для молока необходимым количеством холодного молока.



3. Нажмите кнопку вспенивания , машина начнет процесс вспенивания молока, подавая его в емкость для напитка.

4. После завершения процесса, прибор автоматически входит в режим ожидания.



5. Для отмены вспенивания молока, нажмите кнопку снова.

**ПРИМЕЧАНИЕ:** После завершения процесса вспенивания молока активируется режим защиты от перегрева. При необходимости активации режима горячей воды подождите 3-5 минут.

Объем емкости для молока должен быть более 160 мл.

### **ПРИМЕЧАНИЕ:**

- Рекомендуемая температура молока – 5-10 °С, рекомендуемое содержание жира в молоке – 3%.
- Не переливайте молоко выше отметки MAX в резервуаре.

### **ПРИМЕЧАНИЕ:**

- Рекомендуется использовать высокую емкость для напитка, во избежание выплескивания вспенивающегося молока.



- Если после приготовления в резервуаре остается молоко, храните его в холодильнике, промывайте трубку после каждого использования.
- (1) Снимите трубку и промойте ее под проточной водой.
  - (2) Снимите крышку выпускного патрубка подачи напитка и промойте ее под проточной водой.
  - (3) Снимите узел подачи напитка и промойте его под проточной водой.
  - (4) После очистки надежно установите все комплектующие на место.
  - (5) Промойте резервуар для молока под проточной водой.

### Режим очистки кофемашины

1. Поставьте емкость для кофе под выпускной патрубков подачи напитка.
2. Нажмите кнопку автоматической чистки , машина начнет осуществление данной функции.
3. После завершения процесса, прибор автоматически входит в режим ожидания.
4. Для отмены очистки кофемашины, нажмите кнопку  снова.

### Очистка кофемолки

**ПРИМЕЧАНИЕ:** Данная функция служит для освобождения кофемолки от лишних кофейных зерен. Пользуйтесь данной функцией аккуратно, во избежание лишнего израсходования зерен.

1. Нажмите кнопку , машина начнет осуществление данной функции.  
В этот момент индикатор  горит постоянно, другие индикаторы не горят.
2. Достаньте контейнер для кофейной гущи и удалите из него кофейные зерна.
3. После завершения процесса, прибор автоматически входит в режим ожидания.
4. Для отмены очистки кофемолки, нажмите кнопку  снова.

**ПРИМЕЧАНИЕ:** Данная функция работает 15 секунд за один цикл. Повторяйте приведенный выше алгоритм действий при необходимости.

### Режим ожидания

1. Нажмите кнопку , прибор войдет в режим ожидания. В этот момент все индикаторы выключаются и функции становятся неактивными.
2. Прибор автоматически войдет в режим ожидания, если им не пользоваться 28 минут. В этот момент все индикаторы выключаются и функции становятся неактивными.





3. В режиме ожидания нажмите кнопку , прибор осуществит автоматическую очистку, подогрев и вернется в рабочий режим.

#### ПРИМЕЧАНИЕ:



- Если прибор подключен к сети, нажмите кнопку , машина включится и активируется функция автоматической очистки.
- Обратитесь к разделу «Включение и подогрев» для более детальной информации.

### Настройка количества подачи кофейного напитка и молока

#### 1. Действия для настройки количества подачи кофейного напитка

Кофемашина позволяет настроить объем подаваемого кофейного напитка в соответствии с Вашими предпочтениями. Заданные настройки будут сохранены в памяти прибора.





После начала процесса подачи кофе (с помощью кнопок , , ) нажмите и держите кнопку выбранного вида кофейного напитка, прибор издаст звуковой сигнал. Индикатор выбранного вида кофейного напитка мигает и прибор войдет в режим настройки количества подачи кофейного напитка. Как только прибор подаст желаемое количество кофе, отпустите кнопку выбранного вида кофейного напитка, подача прекратится, заданный объем будет сохранен. Диапазон объема подаваемого кофе:

- (1) **Одинарная порция Эспрессо:** 30-100 мл
- (2) **Двойная порция Эспрессо:** (30-100 мл)\*2
- (3) **Американо:** 110-180 мл

#### 2. Действия для настройки количества подачи молока

Кофемашина позволяет настроить объем подаваемого молока в соответствии с Вашими предпочтениями. Заданные Вами настройки будут сохранены в памяти прибора.



После начала процесса подачи молока (с помощью кнопок , ) нажмите и держите кнопку выбранного вида кофейного напитка, прибор издаст звуковой сигнал. Индикатор выбранного вида кофейного напитка мигает и прибор войдет в режим настройки количества подачи молока. Как только прибор подаст желаемое количество молока, отпустите кнопку выбранного вида кофейного напитка, подача

прекратится, заданный объем молока будет сохранен. Настройка количества

подачи молока возможна в режимах «Капучино»  и «Латте» .

Диапазон количества подаваемого молока ниже:

(1) **Капучино:** Кофе: 30-100 мл + Молоко: 10-40 секунд

(2) **Латте:** Кофе: 30-100 мл + Молоко: 10-40 секунд

## Сброс до заводских настроек

Нажмите и удерживайте кнопку одинарной порции Эспрессо  и Двойной порции

 Эспрессо одновременно, прозвучит звуковой сигнал и все настройки прибора вернутся к заводским.

## 9. ОЧИСТКА И ОБСЛУЖИВАНИЕ





**ВНИМАНИЕ:** Перед очисткой всегда отключайте устройство от электросети и давайте ему полностью остыть (нагревательный элемент некоторое время после использования остается горячим) Во избежание поражения электрическим током не погружайте в воду или другие жидкости шнур, вилку или сам прибор. Отключайте прибор от электросети после каждого использования.





1. Протирайте внешние поверхности прибора мягкой, слегка влажной тканью. Не используйте жесткие предметы для очистки прибора, такие как железные щетки или железные губки. Не используйте спирт.
2. Капли воды могут собираться выше поддона для капель во время процесса приготовления кофе. Протирайте зону чистой, сухой тканью после каждого использования.
3. Заварочный узел, резервуар для воды, резервуар для молока, поддон для капель, крышка поддона, выдвижной поддон, контейнер для кофейной гущи, дверцу нельзя мыть в посудомоечной машине.
4. Воду в поддоне для капель и кофейный жмых во внутреннем поддоне необходимо очищать и промывать.
5. Очищайте детали прибора следуя описанию ниже:

| Съемные детали              | Когда очищать   | Как очищать   |
|-----------------------------|---|---|
| Контейнер для кофейной гущи | Для одинарной порции Эспрессо, Латте, Капучино один раз каждые 8 циклов приготовления. Для двойной порции Эспрессо один раз | Снимите контейнер, опустошите его, промойте его под проточной водой с добавлением мягкого моющего средства. Просушите перед |



|                      |   |  |
|----------------------|---|--|
|                      | каждые 4 цикла приготовления.<br>При длительном перерыве в использовании прибора, очистите контейнер в первую очередь   | помещением обратно в корпус прибора.   |
| Заварочный узел      | Для одинарной порции Эспрессо, Латте и Капучино один раз каждые 8 циклов приготовления.<br>Для двойной порции Эспрессо один раз каждые 4 цикла приготовления. | Снимите заварочный узел и промойте его под проточной водой.  |
| Резервуар для воды   | Один раз в неделю   | Промойте резервуар под проточной водой   |
| Резервуар для молока | После каждого использования   | Промойте резервуар под проточной водой   |
| Трубка подачи молока | После каждого использования   | Отсоедините трубку подачи молока от отверстия узла подачи напитка  |
| Поддон для капель    | Опустошайте поддон для капель каждый день и очищайте раз в неделю.  | Отсоедините поддон и промойте под проточной водой с добавлением мягкого моющего средства.  |
| Кофемолка            | Один раз в неделю   | <ol style="list-style-type: none"> <li>1. Снимите ручку настройки помола против часовой стрелки.</li> <li>2. Снимите внутреннее колесо против часовой стрелки.</li> <li>3. Почистите внутреннее колесо щеточкой для чистки, а также пространство вокруг лезвия.</li> <li>4. Почистите камеру для помола щеточкой.</li> <li>5. Не устанавливайте внутреннее колесо, но установите ручку настройки помола на место.</li> </ol> |

|  |  |  |
|--|--|--|
|  |  | <p>6. Нажмите кнопку кофемолки.</p> <p>7. Запустите кофемолку работать для удаления оставшегося кофейного порошка в камере (повторите пункты 3,4, если в камере остался порошок)</p> <p>8. Снимите ручку настройки помола против часовой стрелки</p> <p>9. Установите внутреннее колесо по часовой стрелке.</p> <p>10. Установите ручку настройки помола по часовой стрелке – очистка завершена.</p> |
|--|--|--|



| Несъемные детали                   | Когда очищать                       | Как очищать   |
|------------------------------------|-------------------------------------|---|
| <p>Канал подачи молотого кофе.</p> | <p>Проверяйте один раз в неделю</p> | <p><b>Способ 1:</b></p> <p>1. Нажмите и держите кнопки  и  одновременно – их индикаторы замигают.</p> <p>2. Откройте дверцу на корпусе прибора и прочистите молотый кофе в канале подачи зубочисткой, затем закройте дверцу, когда молотый кофе начнет выпадать.</p> <p>3. Нажмите и держите кнопки  и  одновременно, их индикаторы погаснут и – закройте дверцу.</p> <p><b>Способ 2:</b></p> <p>1. Если в кофемолке осталось определенное количество зерен, нажмите и удерживайте кнопку , для прочистки канала подачи молотого кофе. Затем прибор вернется в стандартный рабочий режим.</p> <p><b>ПРИМЕЧАНИЕ:</b></p> |

|                              |                              |  |
|------------------------------|------------------------------|--|
|                              |                              | Если молотый кофе становится мельче в процессе использования прибора, или порция кофе становится мельче после завершения приготовления, проверьте канал подачи молотого кофе на предмет застревания молотого кофе. Канал подачи следует чистить раз в неделю.  |
| Ниша отсека заварочного узла | Проверяйте один раз в неделю | Очищайте остатки кофе внутри ниши щеточкой.  |
| Держатель заварочного узла   | Проверяйте один раз в неделю | <p>1. Когда прибор подключен к электросети нажмите и держите кнопки  и  одновременно – их индикаторы начнут мигать</p> <p>2. Держатель заварочного узла войдет в положение заварки кофе</p> <p>3. Откройте дверцу на корпусе прибора, протрите держатель и область рядом с ним.</p> <p>4. После завершения чистки, закройте дверцу.</p> <p>5. Нажмите и держите кнопки  и  одновременно для выхода из режима очистки.</p> |

## 10. УСТРАНЕНИЕ НЕИСПРАВНОСТЕЙ

| Неисправность   | Причина  | Способ устранения                   |
|---|--|-------------------------------------|
| Индикатор  мигает. | В резервуаре недостаточно воды.  | Наполните резервуар водой.          |
| Индикатор  мигает. | Боковая дверца, контейнер для кофейной гущи установлены неправильно.     | Установите данные детали правильно. |
| Индикатор  горит.  | Заварочный узел или контейнер для кофейной гущи установлены неправильно. | Установите данные детали правильно. |

|  |   |  |
|--|---|--|
| Индикатор  горит.  | В кофемолке нет зерен.  | Наполните резервуар кофейными зернами.   |
| Индикатор  горит.   | Контейнер для кофейной гущи нужно очистить.   | Снимите выдвижной поддон и внутренний контейнер для кофейной гущи для очистки. После очистки и последующей установки, через 2 секунды индикатор  отключится. |
| Индикатор  горит.   | Заварочный узел нуждается в очистке.  | Снимите заварочный узел для чистки. После чистки и последующей установки, индикатор  погаснет через 2 секунды.  |
| Кнопка  мигает.   | Сработал механизм защиты водонагревателя от подогрева.  | Выключите кофемашину и отключите ее от сети. Дайте ей остыть в течение 3-5 мин, после чего ею можно будет использовать снова.  |
| Кнопка одинарной порции Эспрессо  и индикатор  мигают одновременно. | Отказ электродвигателя кофемолки.   | Перезагрузите прибор.  |
| Индикаторы  и  мигают одновременно.                               | Кофемашина молотла кофейные зерна в течение 16 циклов, где каждый цикл занимал менее 5 минут. | Выключите кофемашину и отключите ее от сети. Дайте ей остыть в течение 5 мин, после чего ею можно будет использовать снова.  |

|  |   |   |
|--|---|---|
| <p>Кнопка  и индикатор  мигают одновременно.</p> | <p>Счетчик расхода и подача воды вышли из строя.</p>                          | <p>Наполните резервуар водой.</p>   |
| <p>Кнопка  и индикатор  мигают одновременно.</p>  | <p>Датчик Холла не принимает сигнал, а в заварочном блоке произошел сбой.</p> | <p>Перезагрузите прибор.</p>  |
| <p>Слабая воздушная пена.</p>  | <p>Грубый помол кофейного порошка.</p>  | <p>Поверните ручку настройки степени помола по часовой стрелке для выбора степени помола.</p>     |
|  | <p>Используется неправильный вид кофейных зерен.</p>                          | <p>Используйте жареные кофейные зерна, подходящие для приготовления Эспрессо.</p>                 |
| <p>Кофе подается медленно или каплями.</p>   | <p>Мелкий помол кофейного порошка.</p>  | <p>Поверните ручку настройки степени помола против часовой стрелки для выбора степени помола.</p> |
| <p>Кофемашина не подает кофейный напиток.</p>  | <p>Выпускной патрубок для кофе засорился.</p>                                 | <p>Прочистите выпускной патрубок тонким предметом, например, зубочисткой.</p>                     |
| <p>Кофемашина не включается.</p>   | <p>Вилка плохо подсоединена к розетке.</p>                                    | <p>Надежно подключите вилку к розетке.</p>  |
|  | <p>Перебои в электроэнергии.</p>  | <p>Обратитесь в коммунальные службы.</p>  |
|  | <p>Не нажата кнопка On/Off.</p>   | <p>Нажмите кнопку On/Off.</p>   |
| <p>Заварочный узел невозможно снять.</p>   | <p>Машина выключена неправильно.</p>  | <p>Выключите и включите прибор.</p>   |
|  | <p>Заварочный узел заблокирован</p>   | <p>Обратитесь в авторизованный сервисный центр.</p>   |
|  | <p>Контейнер для кофейной гущи необходимо опорожнить, а</p>                   | <p>Опустошите контейнер для кофейной гущи и</p>   |

|  |   |   |
|--|---|---|
| <p>Индикаторы  и  горят.</p> | <p>заварочный блок – очистить.</p>  | <p>очистите заварочный блок.</p>  |
| <p>Контейнер для кофейной гущи не заполнен, но прибор сигнализирует об очистке остатков или очистки заварочного узла.</p>  | <p>Система не обнулилась после опустошения контейнера или чистки заварочного узла.</p>  | <p>После опустошения контейнера для кофейной гущи, выждите 3 секунды перед обратной установкой, для обнуления счетчика. Пожалуйста, всегда опустошайте контейнер для кофейной гущи и чистите заварочный узел при включенном приборе. Счетчик не обнулится, если прибор выключен.</p>  |
| <p>Кофемолка работает, но не подает молотый кофе</p>   | <p>Канал подачи молотого кофе может заблокироваться при использовании сильно прожаренных, мокрых или покрытых большим количеством масла кофейных зерен.</p> | <p>1. Нажмите и  удерживайте кнопки  и  одновременно в течении 2 сек, чтобы они начали мигать.<br/>2. Откройте боковую дверцу, очистите канал подачи молотого кофе от остатков с помощью щетки. Как только молотый кофе начнет свободно поступать, закройте боковую дверцу.<br/>3. Нажмите и  удерживайте кнопки  и , чтобы выключить их.</p> |
| <p>Прибор издает шум при работе.</p>   | <p>Шум при работе кофемашины не является неисправностью.</p>  | <p>Если машина начнет издавать посторонний шум, смажьте варочный узел и обратитесь в</p>  |



## 11. ХРАНЕНИЕ

- Отключите прибор от электросети, удалите из резервуара воду и дайте ему полностью остыть.
- Выполните все пункты раздела «ОЧИСТКА И УХОД».
- Храните прибор в прохладном и сухом месте.

## 12. УТИЛИЗАЦИЯ, СРОК СЛУЖБЫ, ГАРАНТИЙНЫЙ СРОК

 Данный символ на изделии, упаковке и/или сопроводительной документации означает, что использованные электрические и электронные изделия не должны выбрасываться вместе с обычными бытовыми отходами. Их следует сдавать в специализированные пункты приема.

Для получения дополнительной информации о существующих системах сбора отходов обратитесь к местным органам власти.

Правильная утилизация поможет сберечь ценные ресурсы и предотвратить возможное негативное влияние на здоровье людей и состояние окружающей среды, которое может возникнуть в результате неправильного обращения с отходами.

По окончании срока службы прибора следует провести его утилизацию в соответствии с нормами, правилами и способами, действующими в месте утилизации. Подробную информацию по утилизации прибора Вы можете получить у представителя местного органа власти, предоставив ему полную информацию о приборе.

Изготовитель и уполномоченное им лицо не несут ответственности за исполнение Покупателем требований законодательства по утилизации и способы утилизации прибора, выбранные Покупателем. Срок службы прибора указан в гарантийном талоне. Гарантийный срок на прибор, условия гарантии и гарантийного срока указаны в гарантийном талоне. Гарантийный талон является неотъемлемой частью товаросопроводительной документации, входящей в комплект поставки данного прибора. При отсутствии гарантийного талона в комплекте поставки, требуйте его у Продавца. Гарантийный талон, предоставляемый Продавцом должен соответствовать установленной Изготовителем форме. Изготовитель и уполномоченное лицо изготовителя снимают с себя любую ответственность за возможный вред, прямо или косвенно нанесенный данным прибором людям, животным, имуществу в случае, если это произошло в результате несоблюдения правил и условий эксплуатации, установки прибора, умышленных или неосторожных действий потребителя и/или третьих лиц, а также в случае ситуаций, вызванных природными и/или антропогенными форс-мажорными явлениями.

## Dear customer!

We thank you for your wise choice and for a purchase of this timberk coffee machine. It will serve you for a long time.

### 1. IMPORTANT INFORMATION

Please, read this manual before using the device. This manual contains important information regarding your safety, as well as recommendations concerning the correct use and maintenance of this appliance. Keep this manual together with a warranty card, cash register receipt and, if possible, carton and packaging material. This instruction manual describes different types of this device. The device you purchased may differ slightly from the description in the manual, which does not affect the methods of use and operation. The manufacturer reserves the right to make minor changes to the device without additional notice which is not fundamentally affect its safety, performance and functionality. There may be some misprints in text and digital notations in the present manual.

#### IMPORTANT!

Important safeguards and descriptions contained in this manual do not include all possible situations that you may experience using the device. The manufacturer is not responsible for damage of the appliance or its parts during transportation, as a result of incorrect installation or voltage fluctuations, as well as when any part of the appliance has been changed or modified.

#### NOTE

There is a label on the device which has all the necessary technical data and other useful information about the device. Use the appliance only for the purpose specified in this manual.

### 2. SAFEGUARDS

When using this device, a number of safety precautions must be observed. Improper operation by ignoring safety precautions can result in damage to the health of the user and other people, as well as damage to their property.

1. Please read these operating instructions carefully before connecting your device to the power supply, in order to avoid damage due to incorrect use.
2. Before switching on the appliance for the first time please check if the technical specifications indicated on the unit correspond to the mains parameters.
3. In case of power cord is damaged, its replacement should be done by the manufacture or service department or the other high-skill person to avoid any danger.
4. The appliance is not intended for use for physically, sensory or mental disabled person (including children) or for person with lack of life experience or knowledge, if only they are under supervision or have been instructed about the use of the unit by responsible person.

5. The device can be used by persons with limited physical, sensory or mental abilities or with a lack of experience and knowledge, if they are supervised or instructed about the safe use of the device and understand the dangers associated with it.
6. Keep the appliance and its cord out of the reach of children.
7. This appliance should not be used by children. Children must be under control in order not to be allowed to play with the appliance.
8. When using the device by children or near them, careful supervision is required.
9. Cleaning and user maintenance shall not be made by children unless they are supervised.
10. To disconnect the appliance from the power supply pull it out by the plug only, not by the cord.
11. Always disconnect the device from the power supply before maintenance, assembly, disassembly and cleaning, or if you do not use it. Allow the appliance to cool down before putting on or removing parts, as well as before cleaning the appliance.
12. The surface of the heating element will be hot for some time after use.
13. Do not use other attachments than those supplied.
14. Do not use outdoors or in high humidity conditions.
15. Do not use the appliance for purposes not covered by this operating manual.
16. Do not let the cord hang over sharp edges or touch hot surfaces.
17. Do not place the appliance on or near a gas or electric burner, or in a preheated oven.
18. Do not allow the coffee machine to work without water.
19. To protect against fire, electric shock and injury, do not immerse the cord, plug in water or other liquid.
20. Do not place a hot milk container on a hot or cold surface.
21. The milk container is intended for use only with this appliance. It should never be used on a gas stove.
22. Do not clean the container with cleaning agents, steel brushes or other abrasive materials.
23. Be careful not to get burned by steam during the brewing process.
24. Some parts of the device get hot during operation, so do not touch them with your hands. Use only the control panel.
25. Do not immerse the unit in water.
26. The appliance is intended for use only in domestic aims. The unit is not intended for industrial and commercial use, and also for use in:
  - kitchen area for the staff of shops, offices and the other industrial places
  - farm houses
  - hotels, motels, rest homes and other similar places by residents.
27. The coffee machine must not be placed in the kitchen cabinet during use.
28. Turn off the appliance and disconnect it from the mains before changing accessories or approaching moving parts.
29. **ATTENTION:** In order to avoid the danger associated with unintentional reset of the thermal switch, this device should not be powered by an external switch, a programmer such as a timer, or connected to a circuit that is regularly switched on and off by the power grid.

30. Follow the instructions above, including the instructions in the "CLEANING AND MAINTENANCE" section.
31. Save these instructions for future references.
32. If the product has been exposed to temperatures below 0°C for some time it should be kept at room temperature for at least 2 hours before turning it on.
33. Do not attempt to repair, adjust or replace parts in the appliance. Repair the malfunctioning appliance in the nearest service center.
34. **ATTENTION:** The opening of the tank must not be opened while using the device.
35. Do not allow liquid to get on the plug of the power cord.

### 3. APPOINTMENT OF THE DEVICE

This device is a multifunctional coffee machine with the ability to prepare single and double portions of Espresso, Americano, Cappuccino, Latte, hot water. This model of the timberk coffee machine also performs the functions of foaming milk for Cappuccino, Latte and coffee beans grinding.

### 4. SPECIFICATIONS

Specifications of the device are shown in Table 1.

**Table 1**

| Parameter               | Units | T-CMA34D61  |
|-------------------------|-------|-------------|
| Power supply            | V/Hz  | 220-240~/50 |
| Rated power consumption | W     | 1350        |
| Pump pressure           | Bar   | 20          |
| Pump type               | -     | Italy       |
| LCD display             | -     | +           |
| Touch control           | -     | +           |
| Grinding levels         | -     | 15          |
| Grinder capacity        | g     | 180         |
| Water tank              | ml    | 1500        |
| Milk reservoir          | ml    | 750         |
| Detachable drip tray    | -     | +           |
| Net weight              | kg    | 8.47        |
| Gross weight            | kg    | 9.42        |
| Device dimensions       | mm    | 439x187x318 |

## 5. DEVICE DESCRIPTION

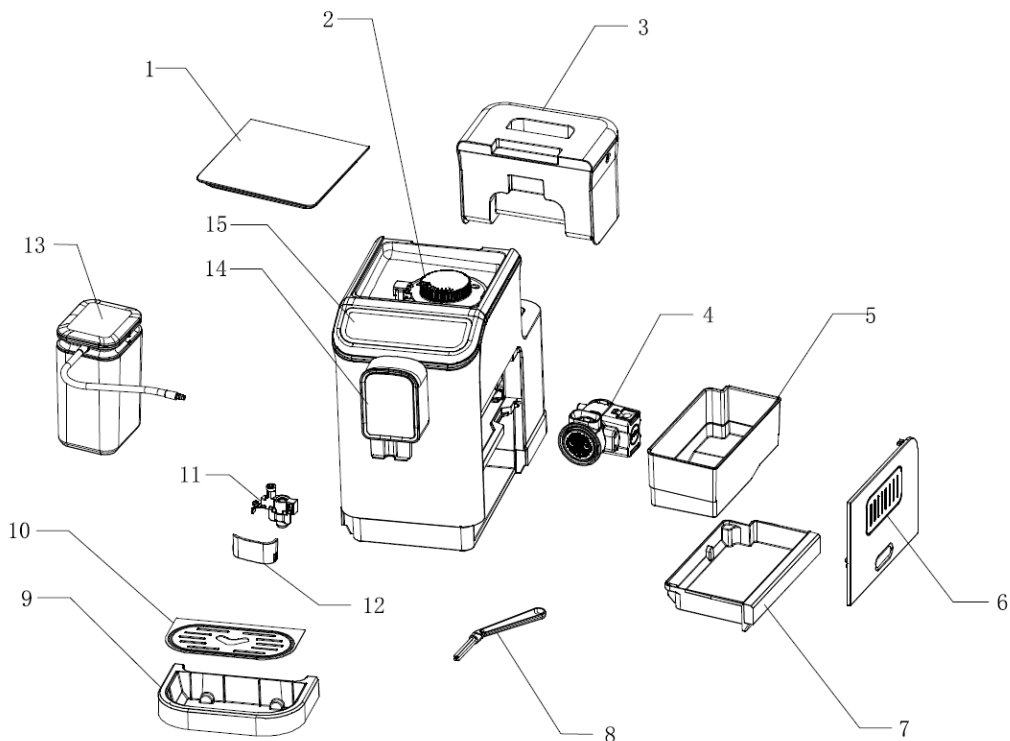

**Fig. 1\***

1. Bean box cover
2. Grind setting knob
3. Water tank
4. Brewer
5. Residue collection container
6. Door
7. Inner drip tray
8. Cleaning brush
9. Drip tray
10. Drip plate
11. Milk frother
12. Coffee outlet cover
13. Milk reservoir
14. Coffee outlet
15. Control panel

*\*The appearance of the device may differ from the images in the manual*

## 6. DELIVERY SET

1. Coffee maker – 1 pc.
2. Milk reservoir – 1 pc.
3. Milk tube – 1 pc.
4. Water tank – 1 pc.
5. Detachable drip tray – 1 pc.
6. Drip plate – 1 pc.
7. Cleaning brush – 1 pc.
8. Instruction manual - 1 pc.
9. Warranty card - 1 pc.
10. Packaging - 1 pc.

## 7. BEGINNING

### BEFORE FIRST USE

Check that all accessories are complete and the unit is not damaged. Check and understand all the parts and their functions. It is recommended to keep the original packaging for future use. And then follow the operations as below.

1. Before using for the first use, please remove the water tank, milk reservoir, brewer and milk frother and rinse them with clean water.
2. Check and make sure all the removable parts are installed well in position:

#### (1) Water tank:

- Fill the water tank with fresh water up to Max mark and then reassembly it into the unit and make sure it is properly assembled, and then close the water tank lid.
- It is recommended to fill the tank with 25 °C temperature water.
- Max water tank volume – 1.5 L.

#### (2) Milk reservoir:

**In order to make latte cappuccino or froth milk it is necessary to install milk reservoir:**

- Insert the milk tube into the hole of milk frother at the side of coffee outlet.
- Move the milk tube from the milk reservoir lid and then insert it into the milk reservoir lid.
- Install the milk reservoir and milk reservoir lid well in position.
- The milk tube can be folded, and please install it firmly by yourself if it is loose.

#### (3) Grind setting knob

- Rotate the knob clockwise to make the coffee powder coarse and counterclockwise to make the coffee powder fine.
- The degree of grinding is selected between 15 levels via this grinding knob.

**NOTE:** When the new coffee machine is used for the first time, it is suggested that the grind setting higher than setting 8 shall be selected. The adjustable grind settings range

between 1 (finest) and 15 (coarsest), the number on the grind setting knob pointed by the arrow is the actual selected grind setting.

**CAUTION:** We suggest to adjust one notch at one time to avoid the damage.

The degree of grinding should be adjusted only during the operation of the coffee machine. Otherwise, the device may be damaged.

If the brewed coffee flows out too slowly, it means that the beans are ground too finely and the grinding should be adjusted to a coarser one.

If the brewed coffee flows out too quickly, it means that the grains are ground too coarsely and the grinding should be adjusted to a finer level.

#### (4) Bean box

- Remove the bean box cover.
- Fill the box with coffee beans and close the cover.

**NOTE:** The maximum capacity of the coffee bean box is 200 g of beans. Never pour ground or instant coffee, caramelized or otherwise processed coffee beans, cocoa beans or other objects that could damage the appliance into the coffee bean tank.

#### (5) Milk frother

- Press the sides of the coffee outlet cover and remove it.
- Insert the milk frother to the coffee outlet, gently press it upward
- Put the coffee outlet cover back.

#### (6) Adjustment for the height of coffee outlet

- The adjustable height of coffee outlet ranges between 85 and 115 mm.
- Adjust the height of the outlet by lifting it up and down, depending on the size of the coffee cup.
- If the coffee cup is too big, remove the drip tray. Place the tray back after making a drink.

#### (7) Brewer

- Open the door and check whether the brewer is installed well in position.

(D) Check whether the arrow of the brewer is aligned with the arrow of the upper bracket.

(E) An audible click indicates that the assembling of brewer is correct.

(F) The warning indicator  will light solidly if the brewer is not installed in place.

- Close the door

(A) The whole door and body are on the same horizontal plane.

(B) The warning indicator  will flash if the door is not closed properly.

## (8) Inner drip tray and residue collection container

- Open the door and check whether the drip tray is installed in place.
- Open the door and check whether the residue-collection container is installed in place.
- The inner drip tray will not be installed well in position, the warning indicator  will flash and the machine cannot work if there is foreign object at the front of the residue-collection container.

## (9) Drip plate

- Place the drip plate on the drip tray. The drip plate must be installed well in position so that the container can be placed on it for holding coffee, milk or hot water.
- Insert the drip tray into the appliance.

**NOTE:** The drip tray collects the water from the dispensing spout during each rinse & self-cleaning as well as coffee that might be spilled during brewing. So clean and empty the drip tray everyday.

## 8. OPERATION OF THE DEVICE

### Control panel

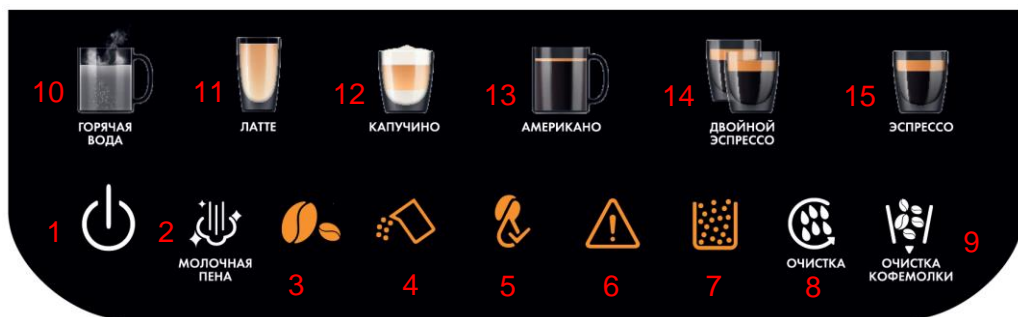

1. Power switch
2. «МОЛОЧНАЯ ПЕНА» button - Manual milk froth function
3. No bean in the coffee grinder indicator
4. No water in water tank indicator
5. Brewer cleaning indicator
6. Warning indicator
7. Residue collection container full indicator
8. «ОЧИСТКА» button - Manual clean function
9. «ОЧИСТКА КОФЕМОЛКИ» button - Coffee grinder emptying function
10. «ГОРЯЧАЯ ВОДА» button - Hot water



11. «ЛАТТЕ» button - Latte
12. «КАПУЧИНО» button - Cappuccino
13. «АМЕРИКАНО» button - Americano
14. «ДВОЙНОЙ ЭСПРЕССО» button - Double-cup Espresso
15. «ЭСПРЕССО» button - Single-cup Espresso

## OPERATION

**SPECIAL NOTE:** The appliance will perform cleaning automatically to make preparation for operation when it is started each time.

**NOTE:** The coffee will come out drip by drip at the beginning (2-3 seconds after the brewing is started) and the end (6-8 seconds before the brewing is completed) during the brewing process, this is normal.

### Power on and Preheat



1. Connect the appliance with rated voltage and press the On/Off button at the back side of the appliance.







2. Hold and press the Power switch  for at least 0.3 second and its corresponding indicator flashes, and then the appliance enters into the self-check status.

**NOTE:** Please refer to the section of “**TROUBLESHOOTING**” to operate if there is warning occurred.





3. Place a container under the coffee outlet.

4. The Manual clean indicator  illuminates solidly and the indicator of Power switch  flashes, then the appliance enters into the preheating stage and the auto-clean status.

5. During the preheating of steam boiler, the indicators of Cappuccino  , Latte  ,

Hot water  , Manual froth  and Manual clean  flash, which means the appliance can not be operated. After the preheating of steam boiler is completed, the functional indicators will illuminate solidly and the appliance can be operated normally.

6. After the preheating of coffee boiler is completed, the indicators of Single-cup

Espresso  , Double-cup Espresso  , Americano  and Bean-emptying  illuminate solidly, and the appliance can be operated normally.

- All the functional indicators will illuminate solidly after all the preheating stages are completed, and then the appliance will enter into the standby status.

### **Making coffee drinks:**

#### **Brew Single-cup Espresso:**

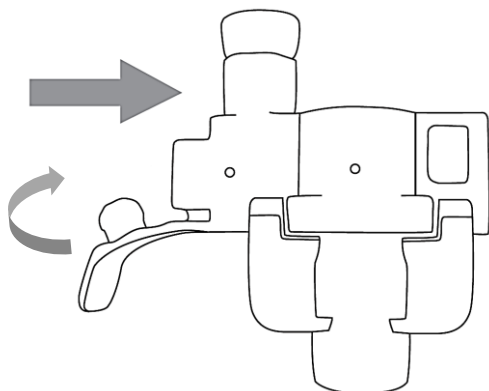

- Place a coffee container under the coffee outlet.
- Check and make sure the plug of milk frother is closed well in position. (see fig. A, B)

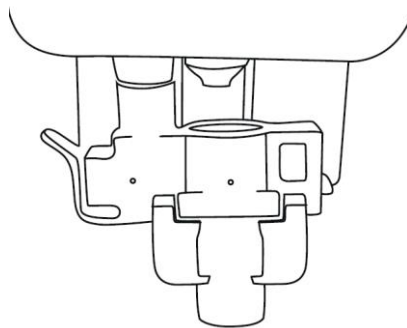

**Fig. A**





**Fig. B**

- Hold and press the Single-cup Espresso  for at least 0.2 second and the appliance will start to brew single-cup of espresso. The indicator of Single-cup Espresso  will illuminate solidly during the process of brewing single-cup of espresso.
- After finish brewing single-cup of espresso, the appliance enters into the standby mode automatically.
- Hold and press the Single-cup Espresso  for at least 0.1 second again if need to cancel the current function.

**Brew Double-cup Espresso:**

1. Place a coffee container under the coffee outlet.
2. Check and make sure the plug of milk frother is closed well in position. (see fig. A, B)

3. Hold and press the Double-cup Espresso  for at least 0.2 second and the appliance will start to brew double-cup of espresso. The indicator of Double-cup Espresso  will illuminate solidly during the process of brewing double-cup of espresso.



**NOTE:** The double-cup espresso is achieved by brewing two cycles of single-cup espresso continuously, so please do not remove the coffee container during the brewing process.

4. After finish brewing double-cup espresso, the appliance enters into the standby mode automatically.

5. Hold and press the Double-cup Espresso  for at least 0.1 second again if need to cancel the current function.

**Brew Americano:**

1. Place a coffee container under the coffee outlet.
2. Check and make sure the plug of milk frother is closed well in position. (see fig. A, B)

3. Hold and press the Americano  for at least 0.2 second and the appliance will start to brew Americano. The indicator of Americano  will illuminate solidly during the process of brewing Americano.
4. After finish brewing Americano, the appliance enters into the standby mode automatically.



5. Hold and press the Americano  for at least 0.1 second again if need to cancel the current function.

## **Brew Cappuccino:**

1. Place a coffee container under the coffee outlet.
2. Fill the milk reservoir with appropriate amount of cold milk.

**NOTE:** After the “Cappuccino” function is conducted, the overheating protection mechanism for the boiler will be activated, at that time, if need to conduct the “Hot water” function the appliance should be rested for about 3-5 minutes and then the “Hot water” function can be activated.

### **NOTES:**

- (1) It is recommended that the temperature of milk should be 5-10°C, and the protein content of milk should be at least 3%.
  - (2) The milk filled in the milk reservoir should not exceed the “MAX” mark on the milk reservoir.
3. Insert the milk tube in the milk frother on the one side and in the milk reservoir lid on the other.
4. Hold and press the Cappuccino  for at least 0.2 second and the appliance will start to brew Cappuccino.
  5. After finish brewing cappuccino, the appliance enters into the standby mode automatically.
6. Hold and press the Cappuccino  for at least 0.1 second again if need to cancel the current function.

### **NOTES:**



- It is recommended to use a high cup to prevent the frothed milk from splashing.
- After each use, if there is still milk in the milk reservoir, please store it in the refrigerator, but the silicone tube and milk frother should be cleaned in time.
  - (1) Remove the silicone tube and rinse it with tap water.
  - (2) Remove the coffee outlet cover and rinse it with tap water.
  - (3) Remove the milk frother and rinse it with tap water.
  - (4) After finish cleaning, replace all the parts well in position.
  - (5) Rinse the milk reservoir with tap water.

## **Brew Latte**

1. Place a coffee container under the coffee outlet.
2. Fill the milk reservoir with appropriate amount of cold milk.

**NOTE:** After the “Latte” function is conducted, the overheating protection mechanism for the boiler will be activated, at that time, if need to conduct the “Hot water” function the appliance should be rested for about 3-5 minutes and then the “Hot water” function can be activated.

**NOTES:**

- (1) It is recommended that the temperature of milk should be 5-10°C, and the protein content of milk should be at least 3%.
  - (2) The milk filled in the milk reservoir should not exceed the “MAX” mark on the milk reservoir.
3. Insert the milk tube in the milk frother on the one side and in the milk reservoir lid on the other.
4. Hold and press the Latte  for at least 0.2 second and the appliance will start to brew latte.
  5. After finish brewing latte, the appliance enters into the standby mode automatically.
6. Hold and press the Latte  for at least 0.1 second again if need to cancel the current function.



**NOTES:**

- It is recommended to use a high cup to prevent the frothed milk from splashing.
  - After each use, if there is still milk in the milk reservoir, please store it in the refrigerator, but the silicone tube and milk frother should be cleaned in time.
- (1) Remove the silicone tube and rinse it with tap water.
  - (2) Remove the coffee outlet cover and rinse it with tap water.
  - (3) Remove the milk frother and rinse it with tap water.
  - (4) After finish cleaning, replace all the parts well in position.
  - (5) Rinse the milk reservoir with tap water.

**Make hot water**



1. Place a water container under the coffee outlet.

**NOTE:** The capacity of water container should be more than 120 ml.

2. Check and make sure the plug of milk frother is closed well in position.
3. Hold and press the Hot water  for at least 0.2 second and the appliance will start to make hot water.
  4. After finish making hot water, the appliance enters into the standby mode automatically.
5. Hold and press the Hot water  for at least 0.1 second again if need to cancel the current function.

**NOTE:** Please do not touch the water container with your hands during making hot water. Please do not use the hot water to prevent from being burnt as there will be still a little hot steam dispensed from the coffee outlet after finish making hot water.

### **Manual froth**

1. Place a milk container under the coffee outlet.
2. Fill the milk reservoir with appropriate amount of cold milk.
3. Hold and press the Manual froth  for at least 0.2 second and the appliance will start to conduct the manual froth function.
4. After finish frothing milk, the appliance enters into the standby mode automatically.
5. Hold and press the Manual froth  for at least 0.1 second again if need to cancel the current function.

**NOTE:** After the “Manual froth” function is conducted, the overheating protection mechanism for the boiler will be activated, at that time, if need to conduct the “Hot water” function the appliance should be rested for about 3-5 minutes and then the “Hot water” function can be activated.

The capacity of milk container should be more than 160 ml.

### **NOTES:**

- It is recommended that the temperature of milk should be 5-10°C, and the protein content of milk should be at least 3%.
- The milk filled in the milk reservoir should not exceed the “MAX” mark on the milk reservoir.

### **NOTES:**

- It is recommended to use a high cup to prevent the frothed milk from splashing.
  - After each use, if there is still milk in the milk reservoir, please store it in the refrigerator, but the silicone tube and milk frother should be cleaned in time.
- (1) Remove the silicone tube and rinse it with tap water.
  - (2) Remove the coffee outlet cover and rinse it with tap water.
  - (3) Remove the milk frother and rinse it with tap water.
  - (4) After finish cleaning, replace all the parts well in position.
  - (5) Rinse the milk reservoir with tap water.



### **Manual clean**

1. Place a water container under the coffee outlet.
2. Hold and press the Manual clean  for at least 0.2 second and the appliance will start to conduct the manual clean function.
3. After finish cleaning, the appliance enters into the standby mode automatically.

4. Hold and press the Manual clean  for at least 0.1 second again if need to cancel the current function.



### Empty the coffee beans left

**NOTE:** This function is used for emptying the beans in the bean box. Please use it carefully to avoid waste.

1. Hold and press the Bean-emptying  for at least 1 second and the appliance will start to conduct the bean-emptying function. At that time, the indicator of Bean-emptying  illuminates solidly while other functional indicators turn off.
2. Remove the residue-collection container and empty the ground coffee in it.
3. After finish working, the appliance enters into the standby mode automatically.
4. Hold and press the Bean-emptying  for at least 0.3 second again if need to cancel the current function.

**NOTE:** The bean-emptying function only last for 15 seconds each time, please repeat the above operation if there are many coffee beans left in the bean box.

### Energy-saving mode

1. Hold and press the Power switch  for at least 0.2s to and then the appliance enters into the sleep mode. At that time, all the indicators turn off and all the functions are invalid.
2. The appliance will enter into the sleep mode if there is not any operation within 28 minutes. At that time, all the indicators turn off and all the functions are invalid.
3. During sleep mode, hold and press the Power switch  for at least 0.2 second, then the appliance will conduct self-check, preheat and return to the standby mode.



#### NOTES:

- When the appliance is powered on continuously, hold and press the Power switch  for at least 0.2 second to activate the appliance after more than 4 hours, and the auto-clean function of the appliance will be activated.
- Please refer to the section of “Power on and Preheat” for details.

### Set the coffee-dispensing amount and milk-dispensing amount

1. **Operation for setting the coffee-dispensing amount:**



The coffee machine allows you to adjust the volume of the coffee drink served according to your preferences. The preset settings will be saved in the device memory.



After the coffee dispenses from the appliance (via  ,  ,  buttons), hold and press the selected functional key for 2 seconds, the buzzer beeps and the corresponding indicator of selected functional key flashes, at that time, the appliance enters into the mode for setting the coffee-dispensing amount. As soon as the coffee in the cup reaches the required level, release the selected functional key, then the appliance stops working and the newly-set coffee-dispensing amount is saved. And the range of coffee-dispensing amount is as below:

- (1) **Single-cup Espresso:** 30-100 ml
- (2) **Double-cup Espresso:** (30-100 ml)\*2
- (3) **Americano:** 110-180 ml

## 2. Operation for setting the milk-dispensing amount:



The coffee machine allows you to adjust the volume of milk served according to your preferences. The settings you set will be saved in the device's memory.

After the milk dispenses from the appliance (via  ,  buttons), hold and press the selected functional key for 2 seconds, the buzzer beeps and the corresponding indicator of selected functional key flashes, at that time, the appliance enters into the mode for setting the milk-dispensing amount. As soon as the milk in the cup reaches the required level, release the selected functional key, the appliance stops working and the newly-set milk-dispensing amount is saved. The operation for setting the milk-dispensing amount

is only applicable for the functions of "Cappuccino"  and "Latte"  . And the range of milk-dispensing amount is as below:

- (1) **Cappuccino:** Coffee: 30-100 ml + Milk:10-40 seconds
- (2) **Latte:** Coffee: 30-100 ml + Milk:10-40 seconds

## Factory reset

Hold and press the Single-cup Espresso  and Double-cup Espresso  for 2 seconds at the same time, then all the parameters are recovered to the factory default setting.

## 9. CLEANING AND MAINTENANCE

**CAUTION:** Be sure to unplug this appliance before cleaning and let the appliance cool down completely. To protect against electrical shock, do not immerse cord, plug or unit in water or liquid. Please unplug the appliance after each use.









Before cleaning, always disconnect the device from the power supply and let it cool down completely (the heating element remains hot for some time after use).



1. Wipe the outer surface of the product with a soft damp cloth to remove stains, but avoid using abrasive cleaning tools as they will scratch the product. Do not use alcohol or solvent cleaners.
2. Water droplets may buildup in the area above the drip plate or countertop during brewing. To control the dripping, wipe off the area with a clean, dry cloth after each use of the product.
3. The brewer, water tank, milk reservoir, drip tray, drip plate, inner drip tray, residue-collection container and door can not be put into the dishwasher for cleaning.
4. The water in the drip plate and drip tray as well as the coffee grounds in the inner drip tray and residue-collection container need to be emptied and they shall be cleaned well.
5. Clean the parts by following the description and operation as below.

| Detachable parts             | When to clean  | How to clean  |
|------------------------------|--|---|
| Residue-collection container | For Single-cup Espresso, Latte and Cappuccino, conduct once every 8 brewing cycles.<br>For Double-cup Espresso, conduct once every 4 brewing cycles.<br>It is recommended to clean it on the same day if it is not used for a long time. | Remove the residue-collection container and empty it, add some cleaning solution and then rinse it under the tap water. |
| Brewer                       | For Single-cup Espresso, Latte and Cappuccino, conduct once every 8 brewing cycles.<br>For Double-cup Espresso, conduct once every 4 brewing cycles.   | Remove the brewer from the coffee machine and rinse it under the tap water.   |
| Water tank                   | Once every week  | Rinse the water tank under the tap water.   |
| Milk reservoir               | After every use  | Rinse the milk reservoir under the tap water  |
| Milk frother                 | After every use  | Remove the milk frother from the appliance and rinse it under the tap water.  |
| Drip tray                    | Empty the drip tray every day and clean it once every week   | Remove the drip tray and add some cleaning solution and then rinse it under the tap water.                              |
| Grinder                      | Clean it once every week   | 1. Remove the grind setting knob counterclockwise.  |







|  |  |  |
|--|--|--|
|  |  | <ol style="list-style-type: none"><li>2. Remove the internal grinding wheel counterclockwise.</li><li>3. Clean the grinding wheel with the cleaning brush and empty the ground coffee at the gap.</li><li>4. Clean the grinding chamber with the cleaning brush.</li><li>5. Do not install the grinding wheel and install the grind setting knob well in position again.</li><li>6. Press the button of grinder.</li><li>7. Let the grinder keep running to remove the remaining powder in the grinding chamber (please repeat the operation of Step 3 and 4 if there is coffee powder left.)</li><li>8. Remove the grind setting knob counterclockwise.</li><li>9. Install the grinding wheel clockwise.</li><li>10. Install the grind setting knob clockwise, and the cleaning is completed.</li></ol> |
|--|--|--|











| Non-detachable parts      | When to clean        | How to clean   |
|---------------------------|----------------------|--|
| Powder-dispensing channel | Check it once a week | <p><b>Method 1:</b></p> <p>1. Hold and press the “Bean-emptying” key  and “Single-cup Espresso” key  for 2 seconds at the same time, their corresponding indicators flash and the door is opened.</p> <p>2. Open the door and loosen the ground coffee in the power-dispensing channel by a toothpick, and then close the door when there is ground coffee falls down.</p> <p>3. Hold and press the “Bean-emptying” key  and “Single-cup Espresso” key  at the same time again for at least 0.3 second, then their corresponding indicators extinguish and the door is closed.</p> <p><b>Method 2:</b></p> <p>1. If there are few coffee beans remained in the bean box, hold and press the “Bean-emptying” key  for at least one</p> |



|                        |                      |   |
|------------------------|----------------------|---|
|                        |                      | <p>second to make the appliance keep working until the ground coffee blocked in the power-dispensing channel are emptied, and then the appliance goes back to the normal working status.</p> <p><b>NOTE:</b> If the ground coffee become finer obviously during the use of the appliance, or the coffee pack become smaller after finish brewing, please check the powder-dispensing channel for any powder blockage, and the powder-dispensing channel should be cleaned once every week.</p>  |
| Brewing base           | Check it once a week | Clean the coffee residue around the brewing base with a brush.  |
| Brewing system bracket | Check it once a week | <p>1. When the appliance is powered on, hold and press Manual Clean key  and Double-cup  Espresso for 1 second to center into the mode for cleaning the dead corner of brewer.</p> <p>2. After enter into the brewer-cleaning function, the brewer moves to the bottom.</p> <p>3. After the brewing door is opened (the appliance stays at the safe protection</p> |



|  |  |  |
|--|--|--|
|  |  | <p>state), the dead corner of brewer can be cleaned.</p> <p>4. After finish cleaning, close the brewing door.</p> <p>5. Hold and press Manual Clean key  and Double-cup Espresso  for 1 second to exit from the cleaning function.</p> |
|--|--|--|

**10. TROUBLESHOOTING**

| Problem  | Cause  | Solution   |
|--|--|--|
| The Refill indicator  flashes.                    | The water tank lacks water.  | Refill the water tank with water.  |
| The Warning indicator  flashes.                    | The grind setting knob, door and inner drip tray are not installed well in position. | Install these parts well in position.  |
| The Warning indicator  illuminates solidly.        | The brewer or inner drip tray is not installed well in position.                     | Install these parts well in position.  |
| The No bean indicator  illuminates solidly.      | The bean box is lack of coffee beans.  | Fill the bean box with coffee beans and then run the coffee machine to brew coffee, then the no-bean warning can be canceled.  |
| The Residue full indicator  illuminates solidly. | The residue-collection container needs to be cleaned.                                | Remove the residue-collection container and inner drip tray for cleaning, after 2 seconds, the Residue full indicator  turns off. |

|  |   |  |
|--|---|--|
| <p>The Brewer cleaning indicator  illuminates solidly.</p>  | <p>The brewer needs to be cleaned.</p>  | <p>Remove the brewer for cleaning, after 2 seconds, the “Brewer cleaning indicator”  turns off.</p> |
| <p>The indicator of Hot water  flashes.</p>  | <p>The overheating protection mechanism for the boiler will be activated, at that time.</p>   | <p>If need to conduct the “Hot water” function the appliance should be rested for about 3-5 minutes and then the “Hot water” function can be activated.</p>                          |
| <p>The Single-cup Espresso  and Warning indicator  flash at the same time.</p>          | <p>The grinding motor does not work normally.</p>   | <p>Turn off the appliance and restart it.</p>  |
| <p>The No bean indicator  and Warning indicator  flash at the same time.</p>          | <p>It means that the appliance has performed the bean-grinding for 16 cycles continuously, and the time for each grinding is less than 5 minutes. And then the grinding system will be forced to be cooled down for 5 minutes, at that time, all the functions are invalid.</p> | <p>The appliance will rest for 5 minutes or turn off the appliance and restart it.</p>   |
| <p>The indicator of Hot water  and Warning indicator  flash at the same time.</p> | <p>The flow meter has no signal and the water-dispensing is abnormal.</p>   | <p>Fill the water tank with water.</p>   |
| <p>The indicator of Latte  and Warning indicator  flash at the same time.</p>     | <p>The Hall element has no signal and the brewing motor does not work normally.</p>   | <p>Turn off the appliance and restart it</p>   |

|   |  |   |
|---|--|---|
| The crema is not rich.  | The ground coffee is too coarse.   | Turn the grind setting knob clockwise to select the proper setting.   |
|   | The type of coffee bean used is wrong.   | Use the coffee beans which are suitable for brewing espresso.   |
| Coffee comes out slowly or comes out drip by drip.  | The ground coffee is too fine.   | Turn the grind setting knob anticlockwise to select the proper setting.   |
| Coffee does not come out of the coffee outlet.  | The coffee outlet is blocked.  | Clean the coffee outlet with a toothpick.   |
| The machine cannot be activated.  | The power plug has not been connected well in position   | Connect the power plug with the main power supply of machine  |
|   | The power source is not connected well.  | Connect the power source of the machine.  |
|   | The On/Off button is not turned on.  | Turn on the On/Off button.  |
| The brewer cannot be removed  | The machine is not turned off correctly  | Выключите и включите прибор.  |
|   | The brewer is blocked.   | Contact an authorized service center.   |
| The indicators  and  flash at the same time | Residue collection container needs to be emptied and brewer needs to be cleaned.                 | Empty the residue collection container and clean the brewer.  |
| The residue-collection container is not full but the machine prompts you to empty the residue-collection container or clean the brewer.   | The counter is not reset after emptying the residue-collection container or cleaning the brewer. | After replacing the residue-collection container or the brewer, always wait for about 3 seconds to make the counter be reset to zero. Always empty the residue-collection container and clean the brewer when the coffee machine is turned on. The counter will not be reset if the residue-collection container is emptied or the brewer is cleaned when the coffee machine is turned off. |
| The coffee machine can grind coffee beans but there is no coffee come out.  | Please check the deeply-roasted coffee beans for the oil on the surface. The powder-dispensing   | 1. Hold and press the  "Bean-emptying" key and "Single-cup Espresso"   |

|  |  |  |
|--|--|--|
|  | <p>channel will be blocked if the coffee beans are dampened or there is too much oil on the surface.</p> | <p>key  for 2 seconds at the same time, the door is opened, and their corresponding indicators flash.</p> <p>2. After the door is opened, loosen the ground coffee in the power-dispensing channel by the cleaning brush, and then close the door when there is ground coffee falls down.</p> <p>3. And then hold and press the “Bean-emptying” key  and “Single-cup Espresso” key  for at least 0.3 second again, and their corresponding indicators extinguish and the door is closed.</p> |
| <p>The coffee machine makes large noise.</p> | <p>It is normal that the coffee machine makes noise during operation.</p>                                | <p>If the coffee machine starts to make another kind of noise, please lubricate the brewing system and contact the after-sales department.</p>   |

## 11. STORAGE

- Make sure that the appliance is disconnected from the mains and completely cooled down.
- Follow all the requirements of the CLEANING AND MAINTENANCE section.
- Store the appliance in a cool, dry place.

## 12. UTILIZATION RULES

 The symbol on the unit, packing materials and/or documentations means used electrical and electronic units should not be tossed in the garbage with ordinary household garbage. These units should be passed to a special receiving point.

For additional information about the actual system of the garbage collection, address to the local authority.



Valid utilization will help to save valuable resources and avoid negative work on the public health and environment which happens with incorrect using garbage

After the lifetime of the device expires, it should be recycled in compliance with the laws, rules and methods in region of recycling. Detailed information about the recycling of the device, you can receive from a representative of the local authorities, after providing full information about the device. The manufacturer and authorized organization of the manufacturer do not carry responsibility for the fulfillment by the Buyer of the requirements of legislation on utilization and methods of utilization of the device selected by the Buyer. The lifetime of the device is indicated in the warranty card. Warranty period for the device and warranty terms are specified in the warranty card. The warranty card is an integral part of the documentation supplied with this unit. If there is no warranty card in the delivery set, ask for it from the Seller. The warranty card provided by the Seller must conform to the manufacturer's form.

The manufacturer and the authorized organization of the manufacturer remove responsibility for any possible harm which can be caused to people, animals or property directly or indirectly, if this harm occurred as a result of noncompliance with the rules and operating conditions, installation of the device, intentional or reckless actions of the user- and / or third parties, as well as in situations caused by natural and / or anthropogenic accidents.

## **Құрметті, сатып алушы!**

Timberk кофемашинасын сәтті таңдағаныңыз және сатып алғаныңыз үшін Сізге алғыс білдіреміз. Ол Сізге ұзақ уақыт қызмет етеді.

## **1. МАҢЫЗДЫ АҚПАРАТ**

Аспапты пайдаланбас бұрын пайдалану жөніндегі нұсқаулықты мұқият оқып шығуға кеңес береміз. Осы пайдалану жөніндегі нұсқаулықта Сіздің қауіпсіздігіңізге байланысты маңызды ақпарат, сондай-ақ аспапты дұрыс пайдалану және оған күтім жасауға қатысты ұсыныстар қамтылған. Пайдалану жөніндегі нұсқаулықты, кепілдік талоны, кассалық чекті, мүмкіндігінше, картон қорап пен қаптама материалын бірге сақтап қойыңыз. Осы пайдалану жөніндегі нұсқаулықта құрылғының осы типтегі әр түрлері сипатталады. Сіз сатып алған аспап нұсқаулықта сипатталған үлгіден біршама ерекшеленуі мүмкін, алайда бұл қолдану мен пайдалану тәсілдеріне ықпал етпейді. Өндіруші қосымша хабарламасыз, оның қауіпсіздігіне, жұмысқа қабілеттілігі мен функционалдылығына түбегейлі әсер етпейтін бұйымның құрылысына шамалы өзгерістер енгізу құқығын өзіне қалдырады. Осы нұсқаулықтың мәтінінде және цифрлық шартты белгілерінде қате басылып кету болуы мүмкін.

## **НАЗАР АУДАРЫҢЫЗ!**

Осы нұсқаулықта берілген маңызды сақтық шаралары мен нұсқаулар кездесуі мүмкін барлық ықтималды режимдер мен жағдайларды қамтиы алмайды. Дайындаушы тасымалдау, кезінде, дұрыс орнатпау нәтижесінде, кернеудің ауытқуы нәтижесінде аспап немесе оның қандай да бір бөлшегі зақымдалған

жағдайда, сондай-ақ аспаптың қандай да бір бөлігі өзгертілген немесе түрлендірілген болса, жауапты болмайды.

## **ЕСКЕРТУ**

Бұйымда затбелгі бар, онда барлық қажетті техникалық деректер және аспап туралы өзге де пайдалы ақпарат берілген. Аспапты тек осы нұсқаулықта көрсетілген мақсаты бойыша пайдаланыңыз.

## **2. САҚТЫҚ ШАРАЛАРЫ**

Сақтық шараларын елемей, өнімді дұрыс пайдаланбау Пайдаланушының және басқа адамдардың денсаулығына зиян келтіруге, сондай-ақ олардың мүлкіне зиян келтіруге әкеп соғуы мүмкін.

1. Пайдалану кезінде аспаптың сынуын болдырмау үшін оны пайдалану алдында осы нұсқаулықты мұқият оқып шығыңыз.
2. Алғашқы рет қосар алдында бұйымда көрсетілген техникалық сипаттамалардың электр желісі параметрлеріне сәйкес келетінін тексеріңіз.
3. Қуат сымы бүлінген жағдайда, оны ауыстыруды, қауіп болмас үшін, дайындаушы, сервистік қызмет немесе осыған ұқсас білікті персонал жүргізуі тиіс.
4. Физикалық, сенсорлық қабілеті немесе ақыл-ой қабілеті төмен адамдардың (балаларды қоса алғанда) аспапты пайдалануына немесе олардың өмірлік тәжірибесі немесе білімі болмаған жағдайда, егер оларды біреу бақылап отырмаса, немесе олардың қауіпсіздігіне жауапты адам оларға аспапты пайдалану туралы нұсқау бермесе, олардың аспапты пайдалануына жол бермеу керек.
5. Құрылғыны физикалық, сенсорлық немесе ақыл-ой қабілеті шектеулі немесе тәжірибесі мен білімі жетіспейтін адамдар, егер олар бақылауда болса немесе құрылғыны қауіпсіз пайдалану туралы нұсқау берілсе және онымен байланысты қауіптерді түсінсе, қолдана алады.
6. Құрылғыны және оның сымын балалардың қолы жетпейтін жерде сақтаңыз.
7. Бұл құрылғыны балалар пайдаланбауы керек. Балаларды олардың аспаппен ойнауына жол бермеу үшін бақылауда ұстау керек.
8. Құрылғыны балалар немесе олардың жанында қолданған кезде мұқият қадағалау қажет.
9. Балалар құрылғыны қараусыз тазалауды және техникалық қызмет көрсетуді орындамауы керек.
10. Аспапты электр желісінен ажыратқан кезде қуат сымынан тартпаңыз, айырғыштан ұстап тартыңыз. Сымды қатты айналдырып бұрамаңыз және еш нәрсеге бұрап орамаңыз.
11. Техникалық қызмет көрсету, құрастыру, бөлшектеу және тазалау алдында немесе оны пайдаланбасаңыз, әрқашан құрылғыны электр желісінен ажыратыңыз. Бөлшектерді салмас бұрын немесе шешпес бұрын және құрылғыны тазаламас бұрын құрылғыны суытыңыз.

12. Қыздыру элементінің беті қолданғаннан кейін біраз уақыт ыстық болады.
13. Жеткізу жиынтығына кірмейтін құралдарды пайдаланбаңыз.
14. Үй-жайдан тыс жерде немесе жоғары ылғалдылық жағдайында пайдалануға болмайды.
15. Құрылғыны осы пайдалану нұсқаулығында көзделмеген мақсаттарда пайдаланбаңыз.
16. Қуат сымы қиып кетуі мүмкін өткір жиектерге жанаспауын және күйдіретін ыстық беттерге тимеуін қадағалаңыз.
17. Аспапты газ немесе электр кемпірегіне немесе оның жанына, сондай-ақ алдын ала қыздырылған тұмшашапке қоймаңыз.
18. Кофемашинаның сусыз жұмыс істеуіне жол бермеңіз.
19. Өртенуден, электр тогымен зақымданудан және жарақаттардан қорғау үшін баусымды, ашаны суға немесе басқа сұйықтыққа батырмаңыз.
20. Сүтке арналған ыстық контейнерді ыстық немесе суық бетке қоймаңыз.
21. Сүтке арналған контейнер тек осы аспаппен пайдалануға арналған. Оны ешқандай жағдайда газ плитасында қолдануға болмайды.
22. Контейнерді тазалау құралдарымен, болат щеткалармен немесе басқа қажақты материалдармен тазаламаңыз.
23. Демдеу процесі кезінде бумен күйіп қалмау үшін сақ болыңыз.
24. Аспаптың кейбір бөліктері жұмыс кезінде қызады, сондықтан оларды қолыңызбен ұстамаңыз. Тек басқару тақтасын пайдаланыңыз.
25. Аспапты суға батыруға тыйым салынады.
26. Аспап тек тұрмыстық мақсаттарда ғана пайдалануға арналған. Аспап өнеркәсіптік және сауда-саттық мақсатында қолдануға, сондай-ақ мына жерлерде пайдалануға арналмаған:
  - дүкендердегі, кеңселердегі және басқа да өнеркәсіптік үй-жайлардағы қызметкерлерге арналған асүй аймақтарында;
  - фермерлердің үйлерінде;
  - қонақүйлерде, мотельдерде, пансионаттарда және соларға ұқсас тұрғын жайларда клиенттердің пайдалануына арналмаған.
27. Кофемашинаны пайдалану кезінде ас үй шкафына қоюға болмайды.
28. Керек-жарақтарды ауыстырмас бұрын немесе қозғалатын бөліктерге жақындамас бұрын аспапты өшіріп, оны электр желісінен ажыратыңыз.
29. **НАЗАР АУДАРЫҢЫЗ:** Термо ажыратқышты абайсызда арылтумен байланысты қауіпті болдырмау үшін, бұл аспап сыртқы ауыстырып-қосқыштан, таймер сияқты бағдарламаштан немесе электр желісімен үнемі қосылатын және өшірілетін тізбекке қосылмауы керек.
30. «ТАЗАЛАУ ЖӘНЕ ҚЫЗМЕТ КӨРСЕТУ» бөліміндегі нұсқаулықтарды қоса алғанда, жоғарыда берілген нұсқаулықтарды орындаңыз.
31. Осы нұсқаулықты сақтаңыз.
32. Егер бұйым біраз уақыт 0°C төмен температурада болса, қосар алдында оны бөлме жағдайында кемінде 2 сағат ұстау керек.
33. Аспапты өз бетіңізше жөндеуге немесе оның қандай да бір бөлшектерін ауыстыруға тырыспаңыз. Ақаулықтар анықталған жағдайда жақын жердегі қызмет көрсету орталығына хабарласыңыз.
34. **НАЗАР АУДАРЫҢЫЗ:** құрылғыны пайдалану кезінде резервуардың саңылауы ашылмауы керек.

35. Қуат сымының ашасына сұйықтықтың түсуіне жол бермеңіз.

### 3. АСПАПТЫҢ АРНАЛУЫ

Бұл аспап эспрессо, американо, капучино, латте, ыстық судың бір және екі еселенген порциясын дайындау мүмкіндігі бар көп функциялы кофе машинадан тұрады. imberk кофе машинасының бұл моделі сонымен қатар капучино, латте және дәмді алдын ала ұнтақтау үшін сүтті көпірту функцияларын орындайды.

### 4. ЖҰМЫС СИПАТТАМАЛАРЫ

#### Техникалық сипаттамалары

Құрылғының техникалық сипаттамалары 1-кестеде көрсетілген.

#### 1-кесте

| Атауы  | Өлшем бірліктері | T-CMA34D61  |
|--|------------------|-------------|
| Қуат параметрлері  | В/Гц             | 220-240~/50 |
| Қуат   | Вт               | 1350        |
| Помпа қысымы   | бар              | 20          |
| Помпа түрі   | -                | Италия      |
| Цифрлік сйықкристалды дисплей                                  | -                | +           |
| Сенсорлық басқару  | -                | +           |
| Кіріктірілген кофе ұнтақтағыш үшін ұнтақтау дәрежелерінің саны | дана             | 15          |
| Кофе дәндеріне арналған контейнердің сыйымдылығы               | г                | 180         |
| Суға арналған резервуар  | мл               | 1500        |
| Сүтке арналған резервуар                                       | мл               | 750         |
| Тамшыға арнаған алмалы-салмалы табандық                        | -                | +           |
| Таза салмақ  | кг               | 8.47        |
| Брутто салмағы   | кг               | 9.42        |
| Аспаптың өлшемдері   | мм               | 439x187x318 |

## 5. ҚҰРЫЛҒЫНЫҢ СИПАТТАМАСЫ

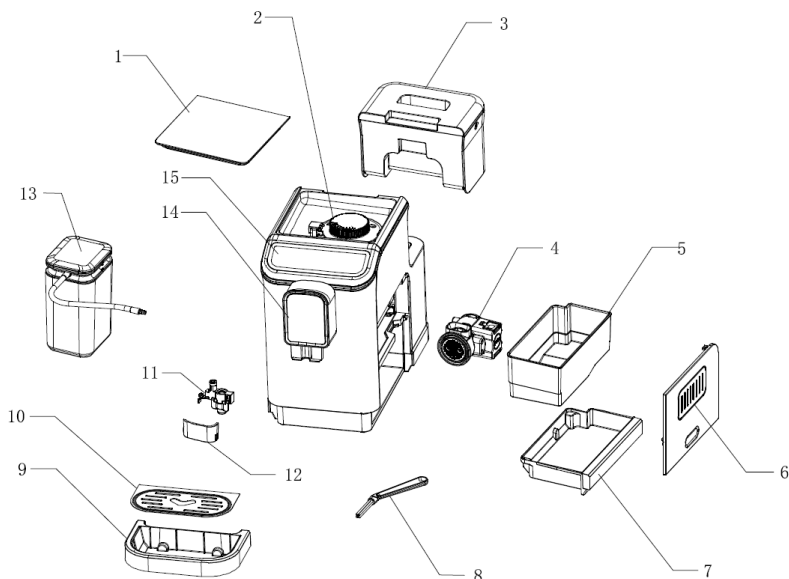

Сурет 1\*

1. Кофе дәндеріне арналған резервуардың қақпағы
2. Дәнді ұнтақтау дәрежесін реттегіш
3. Суға арналған алмалы-салмалы резервуар
4. Демдеу торабы
5. Кофе таблеткаларына арналған контейнер
6. Бүйірлік есікше
7. Тамшыға арнаған ішкі табандық
8. Тазартуға арналған щетка
9. Тамшыға арнаған сыртқы табандық
10. Су жинайтын табандық торы
11. Сүт беру түтігі бар сүтті көпірту механизмі
12. Сусын беретін шығару келтеқұбырының қақпағы
13. Шығару түтігі бар сүтке арналған резервуар
14. Сусын беру торабы биіктікті реттеумен
15. Басқару тақтасы

\*Сурет анықтамалық ақпарат ретінде берілген және нақты құрылғыдан өзгеше болуы мүмкін

## 6. ЖЕТКІЗУ ЖИЫНТЫҒЫ

1. Кофемашина – 1 дана.
2. Сүтті көпіршітуге арналған контейнер – 1 дана.
3. Сүт беру түтігі – 1 дана.

4. Суға арналған резервуар - 1 дана.
5. Тамшыға арнаған алмалы-салмалы табандық - 1 дана.
6. Тамшыға арнаған алмалы-салмалы табандықтың қақпағы - 1 дана.
7. Тазартуға арналған щетка – 1 дана.
8. Пайдалану жөніндегі нұсқаулық - 1 дана.
9. Кепілдік талоны - 1 дана.
10. Қаптама - 1 дана.

## 7. ЖҰМЫСТЫҢ БАСТАЛУЫ

### АЛҒАШҚЫ ПАЙДАЛАНАР АЛДЫНДА

Аспаптың барлық жиынтықтаушылары мен корпусының зақымдалмағанына көз жеткізіңіз. Осы нұсқаулыққа сәйкес аспаптың барлық жиынтықтаушыларын сәйкестендіріңіз. Аспапты әрі қарай сақтау және тасымалдау үшін орау материалдарын сақтауды ұсынамыз. Төмендегі нұсқаулықтарды орындаңыз.

1. Аспапты бірінші рет қолданар алдында суға арналған резервуарды, сүтке арналған резервуарды, демдеу торабын, сүтті көпірту механизмін және кофеге арналған шығару келтеқұбырдың қақпағын алып тастап, оларды ағынды сумен шайыңыз.
2. Аспаптың барлық алмалы-салмалы бөліктері өз орындарына сенімді орнатылғанына көз жеткізіңіз:

#### (1) Суға арналған резервуар:

- Резервуарды МАХ белгісіне дейін сумен толтырыңыз, оны аспаптың корпусына орнатыңыз, оның дұрыс орнатылғанына көз жеткізіп, оны қақпақпен жабыңыз.
- Суға арналған ыдысқа бөлме температурасындағы суды (шамамен 25°С) құйған дұрыс.
- Суға арналған ыдыстың максималды көлемі – 1.5 л.

#### (2) Сүтке арналған резервуар:

**Латте, капучино дайындауды немесе сүтті шайқауды бастамас бұрын, сүтке арналған резервуарды дайындау керек:**

- Түтікті қақпақтың ішкі жағындағы сүтті көпіршіту механизмінің саңылауына салыңыз.
- Сүтке арналған резервуарды қақпақпен жабыңыз.
- Сүт беретін түтіктің бір ұшын сүтке арналған ыдыс қақпағындағы саңылауға салыңыз.
- Әрі қарай, кофеге арналған шығару келтеқұбырының қақпағын ашыңыз және түтіктің екінші ұшын саңылауға салыңыз.

#### (3) Дәнді ұнтақтау дәрежесін реттегіш

- Біршама ірі ұнтақтауды орнату үшін реттегішті сағат тілінің бойымен және біршама ұсақ ұнтақтауды орнату үшін сағат тіліне қарсы бұраңыз.
- Кофе дәндерін ұнтақтау дәрежесі кофе дәндеріне арналған тостағанның ішінде орналасқан реттегіштің көмегімен 15 деңгей шегінде реттеледі.

**ЕСКЕРТПЕ:** Кофемашинаны бірінші рет қолданған кезде «8» - ден жоғары ұнтақтау дәрежесін таңдау ұсынылады. Ұнтақтау дәрежесін реттеу диапазоны 1-ден (ұсақ) 15-ке дейін (ірі), ұнтақтау дәрежесін таңдаған кезде, сандық мәнді көрсеткімен ара қатынасын белгілеңіз.

**НАЗАР АУДАРЫҢЫЗ:** Аспапқа зақым келтірмеу үшін ұнтақтау дәрежесінің тұтқасын бір мән бойынша реттілікпен реттеуді ұсынамыз.

Ұнтақтау дәрежесін кофемашина жұмыс істеп тұрған кезде ғана реттеу керек. Әйтпесе, аспап зақымдалуы мүмкін.

Егер қайнатылған кофе тым баяу ақса, бұл дәндердің тым ұсақ ұнтақталғанын және ұнтақтауды біршама іріге реттеу керек дегенді білдіреді.

Егер қайнатылған кофе тым тез ақса, бұл дәндердің тым ірі ұнтақталғанын және ұнтақтауды біршама ұсақ етіп реттеу керек дегенді білдіреді.

#### **(4) Кофе дәндеріне арналған резервуар**

- Кофе дәндеріне арналған резервуардың қақпағын алыңыз.
- Кофе дәндерін резервуарға салыңыз және қақпағын жабыңыз.

**ЕСКЕРТПЕ:** Кофе дәндеріне арналған тостағанның максималды сыйымдылығы 200 г. дәнді құрайды. Ұнтақталған немесе еритін кофені, карамелденген немесе басқаша өңделген кофе дәндерін, какао-бұршақтар немесе аспапты зақымдауы мүмкін басқа заттарды кофе дәндерінің резервуарына ешқашан салмаңыз.

#### **(5) Сүтті көпіршіту механизмі**

- Кофеге арналған шығару келтеқұбырының қақпағының бүйірлерін қысыңыз және оны краннан ақырын тартыңыз.
- Сүтті көпірту механизмін төменгі жағындағы шығару келтеқұбырына бекітіңіз. Оны абайлап жоғары қарай итеріңіз және келтеқұбырдың дөңгелек ұшы дөңгелек ойыққа енетіндей етіп сұққыларға бекітіңіз.
- Кофеге арналған шығару келтеқұбырының қақпағын орнатыңыз.

#### **(6) Сусын беру торабының биіктігін теңшеу**

- Сусын беру торабының биіктігін 85-тен 115 мм-ге дейінгі диапазонда реттеуге болады.
- Сусын ыдысының биіктігіне байланысты оны жоғары немесе төмен жылжыту арқылы демдеу тобының биіктігін орнатыңыз.
- Егер ыдыс тым биік болса, онда тамшыға арналған табандықты алып тастауға болады. Сусынды дайындағаннан кейін ыдысты алып тастағаннан кейін, тамшыға арналған табандықты орнына қайта қойыңыз.

#### **(7) Демдеу торабы**

- Аспап корпусындағы бүйірлік есікшені ашыңыз және демдеу торабының өз орнына сенімді орнатылғанына көз жеткізіңіз.

(А) Демдеу торабындағы көрсеткі торап орнатылған жердегі аспап корпусындағы көрсеткіге сәйкес келетініне көз жеткізіңіз.

(B) Демдеу торабын дұрыс орнатқан кезде шертiл естiлу керек.

(C) Егер демдеу торабы дұрыс орнатылмаса, аспаптың басқару тақтасында белгiшесi жанады.



- Бүйiрлiк есiкшенi орнына қойыңыз.

(A). Есiкшенi аспаптың корпусына көлденеңiнен салу керек

(B) Есiкшенi дұрыс орнатпаған кезде, аспаптың басқару тақтасында белгiшесi жыпылықтайды.



### **(8) Тамшыға арналған iшкi табандық және кофе таблеткаларына арналған контейнер**

- Бүйiрлiк есiкшенi ашыңыз және тамшыға арналған iшкi табандықтың дұрыс орнатылғанына көз жеткiзiңiз.
- Кофе таблеткаларына арналған контейнердiң дұрыс орнатылғанына көз жеткiзiңiз.
- Егер тамшыға арналған iшкi табандық дұрыс орнатылмаған болса, басқару

тақтасында  белгiшесi жыпылықтайды және аспап жұмыс iстемейдi.

### **(9) Су жинайтын табандық торы**

- Тамшыға арналған iшкi табандыққа торды орнатыңыз. Кофе/сүт/ыстық суға арналған ыдыстарды табандыққа қоятындай етiп торды дұрыс орнату керек.
- Тамшыға арналған табандықты аспаптың корпусына салыңыз.

**ЕСКЕРТПЕ:** Тамшыға арналған табандық жуу және өзiн-өзi тазалау циклдарынан кейiн қалған суды, сондай-ақ дайындау циклi кезiнде төгiлген кофе қалдықтарын жинайды. Әр қолданғаннан кейiн табандықты тазалаңыз және шайыңыз.



## 8. ЖҰМЫСЫ

### Басқару тақтасы



1. Қуат беруді қосу/сөндіру батырмасы
2. Сүтті шайқау батырмасы
3. Резервуарда кофе дәндерінің болмауының индикаторы
4. Резервуарда судың болмауының индикаторы
5. Демдеу торабын тазалау қажеттілігінің индикаторы
6. Қате туралы ескерту индикаторы
7. Кофе таблеткаларына арналған контейнердің толу индикаторы
8. «ОЧИСТКА» батырмасы - Аспапты қолмен тазалауды іске қосу
9. «ОЧИСТКА КОФЕМОЛКИ» батырмасы - Кофе ұнтақтағышты босатуды іске қосу
10. «ГОРЯЧАЯ ВОДА» батырмасы - Ыстық су беру
11. «ЛАТТЕ» батырмасы - Латте беру
12. «КАПУЧИНО» батырмасы - Капучино беру
13. «АМЕРИКАНО» батырмасы -Americano беру
14. «ДВОЙНОЙ ЭСПРЕССО» батырмасы - Екі еселенген Эспрессо беру
15. «ЭСПРЕССО» батырмасы - Бір Эспрессо беру

### ПАЙДАЛАНУ

**АРНАЙЫ ЕСКЕРТПЕ:** Аспап әр қосу кезінде автоматты түрде өзін-өзі тазартуды жүргізеді.

**ЕСКЕРТПЕ:** Дайындалған кофе қайнату процесінің басында және соңында сусын беру торабынан келіп түседі (қайнату процесі басталғаннан кейін 2-3 секунд, аяқталмас бұрын 6-8 секунд) – бұл қалыпты.

## Іске қосу және қыздыру

1. Аспапты электр желісіне қосыңыз және аспаптың артқы бөлігіндегі ажыратқышты «I» күйіне қойыңыз.



2. Батырмасын басып ұстап тұрыңыз, тиісті индикатор жанады – аспап өзін-өзі диагностикалау күйіне енеді.



**ЕСКЕРТПЕ:** Өтінеміз, егер аспап ақаулық туралы сигнал берсе, «Ақаулықтарды жою» кестесін қараңыз.

3. Кофе сусынына арналған ыдысты сусын беру торабының астына қойыңыз.



4. Аспапты автоматты түрде тазарту батырмасы  үнемі жанып тұрады, қосу

индикаторы  жыпылықтайды - аспап жылыту және автоматты тазалау режиміне кіреді.

5. Жылыту процесі кезінде Капучино , Латте , ыстық су , сүтті

көпіршіту , автоматты тазалау  индикаторлары жыпылықтайды, бұл аспапты пайдалануға болмайтындығын білдіреді. Жылыту процесі аяқталғаннан кейін бұл индикаторлар үнемі жанып тұрады және аспап штаттық жұмысқа дайын болады.

6. Жылыту процесі аяқталғаннан кейін бір Эспрессо порциясы , екі еселенген

Эспрессо ,Americano порциясы , кофе ұнтақтағышты тазарту индикаторлары үнемі жанып тұрады – аспап штаттық жұмысқа дайын. 

7. Жылыту процесі аяқталғаннан кейін барлық индикаторлар үнемі жанып тұрады – аспап күту режиміне өтеді.

## Сусындарды дайындау:

### Эспрессоның бір порциясын дайындау:

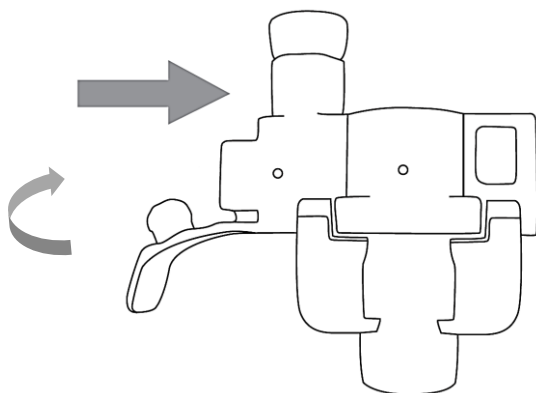

1. Кофе сусынына арналған ыдысты сусын беретін тораптың астына қойыңыз.
2. Сусын беру торабындағы сүт беретін түтікке арналған саңылаудың жабық екеніне көз жеткізіңіз. (сурет А, сурет Б)



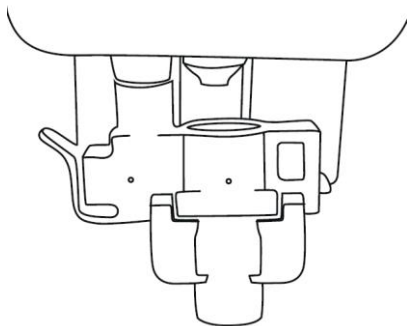

Сурет А



Сурет Б

3. Эспрессоның бір порциясы батырмасын басыңыз  , машина сусын дайындауды бастайды.  индикаторы дайындау процесі кезінде үнемі жанып тұрады.
4. Эспрессоның бір порциясын дайындау процесі аяқталғаннан кейін аспап автоматты түрде күту режиміне өтеді.
5. Бір Эспрессо дайындауды болдырмау үшін  батырмасын қайтадан басыңыз.

### Эспрессоның екі еселенген порциясын дайындау

1. Кофе сусынына арналған ыдысты сусын беретін тораптың астына қойыңыз.
2. Сусын беру торабындағы сүт беретін түтікке арналған саңылаудың жабық екеніне көз жеткізіңіз. (сурет А, сурет Б)
3. Эспрессоның екі еселенген порциясын беру батырмасын басыңыз, машина  сусын дайындауды бастайды.  индикаторы дайындау процесі кезінде үнемі жанып тұрады.



**ЕСКЕРТПЕ:** Эспрессоның екі еселенген порциясы қатарынан екі бір порцияны дайындау арқылы алынады, сондықтан дайындау процесінде кофе ыдысын алып тастамаңыз.

4. Эспрессоның екі еселенген порциясын дайындау процесі аяқталғаннан кейін аспап автоматты түрде күту режиміне өтеді.



5. Екі еселенген Эспрессо дайындауды болдырмау үшін батырмасын қайтадан басыңыз.

### Американо дайындау



1. Кофе сусынына арналған ыдысты сусын беретін тораптың астына қойыңыз.
2. Сусын беру торабындағы сүт беретін түтікке арналған саңылаудың жабық екеніне көз жеткізіңіз. (сурет А, сурет Б)
3. Американо батырмасын басыңыз , машина сусын дайындауды бастайды.
4.  индикаторы дайындау процесі кезінде үнемі жанып тұрады.
4. Американоны дайындау процесі аяқталғаннан кейін аспап автоматты түрде күту режиміне өтеді.
5. Американо дайындауды болдырмау үшін  батырмасын қайтадан басыңыз.

### Капучино дайындау

1. Кофе сусынына арналған ыдысты сусын беретін тораптың астына қойыңыз.
2. Сүтке арналған резервуарды қажетті мөлшерде суық сүтпен толтырыңыз.

**ЕСКЕРТПЕ:** Капучино дайындау аяқталғаннан кейін қызып кетуден қорғау режимі іске қосылады. Ыстық су режимін іске қосу қажет болса, 3-5 минут күтіңіз.

### **ЕСКЕРТПЕ:**

- (1) Сүттің ұсынылатын температурасы – 5-10 °С, сүттегі майдың ұсынылатын мөлшері – 3%.
- (2) Сүтті резервуардағы МАХ белгісінен асыра құймаңыз.
3. Сүт беретін түтікті бір жағынан сусын беру торабына, екінші жағынан сүт резервуарының қақпағына сенімді орнатыңыз.
4. Капучино батырмасын басыңыз , машина сусын дайындауды бастайды.
5. Капучиноны дайындау процесі аяқталғаннан кейін аспап автоматты түрде күту режиміне өтеді.
6. Капучино дайындауды болдырмау үшін  батырмасын қайтадан басыңыз.

**ЕСКЕРТПЕЛЕР:**

- Көпіршитін сүттің шашырауына жол бермеу үшін сусынға арналған биік ыдысты пайдалану ұсынылады.
  - Дайындағаннан кейін резервуарда сүт қалса, оны тоңазытқышта сақтаңыз, қолданғаннан кейін түтікті шайыңыз.
- (1) Түтікті алыңыз және оны ағынды сумен шайыңыз.
  - (2) сусын беретін шығару келтеқұбырының қақпағын алыңыз және оны ағынды судың астында шайыңыз.
  - (3) сусын беру торабын алыңыз және оны ағынды судың астында шайыңыз.
  - (4) Тазалағаннан кейін барлық жиынтықтаушыларды орнына сенімді орнатыңыз.
  - (5) Сүтке арналған резервуарды ағынды судың астында шайыңыз.

**Латте дайындау**

1. Кофе сусынына арналған ыдысты сусын беретін тораптың астына қойыңыз.
2. Сүтке арналған резервуарды қажетті мөлшерде суық сүтпен толтырыңыз.

**ЕСКЕРТПЕ:** Латте дайындауды аяқтағаннан кейін қызып кетуден қорғау режимі іске қосылады. Ыстық су режимін іске қосу қажет болса, 3-5 минут күтіңіз.

**ЕСКЕРТПЕ:**

- (1) Сүттің ұсынылатын температурасы – 5-10 °С, сүттегі майдың ұсынылатын мөлшері – 3%.
- (2) Сүтті резервуардағы MAX белгісінен асыра құймаңыз.

3. Сүт беретін түтікті бір жағынан сусын беру торабына, екінші жағынан сүт резервуарының қақпағына сенімді орнатыңыз.



4. Латте батырмасын басыңыз , машина сусын дайындауды бастайды.
5. Латте дайындау процесі аяқталғаннан кейін аспап автоматты түрде күту режиміне өтеді.





6. Латте дайындауды болдырмау үшін  батырмасын қайтадан басыңыз.

**ЕСКЕРТПЕ:**



- Көпіршитін сүттің шашырауына жол бермеу үшін сусынға арналған биік ыдысты пайдалану ұсынылады.
  - Дайындағаннан кейін резервуарда сүт қалса, оны тоңазытқышта сақтаңыз, қолданғаннан кейін түтікті шайыңыз.
- (1) Түтікті алыңыз және оны ағынды сумен шайыңыз.
  - (2) сусын беретін шығару келтеқұбырының қақпағын алыңыз және оны ағынды судың астында шайыңыз.
  - (3) сусын беру торабын алыңыз және оны ағынды судың астында шайыңыз.
  - (4) Тазалағаннан кейін барлық жиынтықтаушыларды орнына сенімді орнатыңыз.
  - (5) Сүтке арналған резервуарды ағынды судың астында шайыңыз.

## Ыстық суды беру

1. Суға арналған ыдысты сусын беретін тораптың астына қойыңыз.
2. **ЕСКЕРТПЕ:** Ыстық суға арналған ыдыстың көлемі 120 мл-ден асуы керек.
3. Сусын беру торабындағы сүт беретін түтікке арналған саңылаудың жабық екеніне көз жеткізіңіз.
4. Ыстық су  батырмасын басыңыз, машина ыстық су беруді бастайды.
5. Беру процесі аяқталғаннан кейін аспап автоматты түрде күту режиміне өтеді.
6. Ыстық су дайындауды болдырмау үшін  батырмасын қайтадан басыңыз.

**ЕСКЕРТПЕ:** Өтінеміз, ыстық су беру процесі кезінде суға арналған ыдысқа қол тигізбеңіз – ыдыс өте ыстық болады. Сондай-ақ, ыстық су беру аяқталғаннан кейін қолыңызды сусын беретін келтеқұбырға жақындатпаңыз, себебі одан әлі де ыстық бу шығуы мүмкін.

## Сүтті көпіршіту

1. Суға арналған ыдысты сусын беретін тораптың астына қойыңыз.
2. Сүтке арналған резервуарды қажетті мөлшерде суық сүтпен толтырыңыз.
3. Көпіршіту  батырмасын басыңыз, машина сүтті сусынға арналған ыдысқа бере отырып оны көпіршіту процесін бастайды.
4. Процесс аяқталғаннан кейін аспап автоматты түрде күту режиміне өтеді.
5. Сүтті көпіршітуді болдырмау үшін  батырмасын қайтадан басыңыз.

**ЕСКЕРТПЕ:** Сүтті көпіршіту процесі аяқталғаннан кейін қызып кетуден қорғау режимі іске қосылады. Ыстық су режимін іске қосу қажет болса, 3-5 минут күтіңіз. Сүтке арналған ыдысты көлемі 160 мл асуы керек.

### **ЕСКЕРТПЕ:**



- Сүттің ұсынылатын температурасы – 5-10 °С, сүттегі майдың ұсынылатын мөлшері – 3%.
- Сүтті резервуардағы MAX белгісінен асыра құймаңыз.

### **ЕСКЕРТПЕ:**

- Көпіршітін сүттің шашырауына жол бермеу үшін сусынға арналған биік ыдысты пайдалану ұсынылады.
  - Дайындағаннан кейін резервуарда сүт қалса, оны тоңазытқышта сақтаңыз, қолданғаннан кейін түтікті шайыңыз.
- (1) Түтікті алыңыз және оны ағынды сумен шайыңыз.



- (2) Сусын беретін шығару келтеқұбырының қақпағын алыңыз және оны ағынды судың астында шайыңыз.
- (3) Сусын беру торабын алыңыз және оны ағынды судың астында шайыңыз.
- (4) Тазалағаннан кейін барлық жиынтықтаушыларды орнына сенімді орнатыңыз.
- (5) Сүтке арналған резервуарды ағынды судың астында шайыңыз.

### Кофеқайнатқышты тазалау режимі

1. Кофе ыдысын сусын беретін шығару келтеқұбырының астына қойыңыз.
2.  автоматты тазалау батырмасын басыңыз, машина осы функцияны орындай бастайды.
3. Процесс аяқталғаннан кейін аспап автоматты түрде күту режиміне өтеді.
4. Машинаны тазалауды болдырмау үшін  батырмасы қайтадан басыңыз.

### Кофе ұнтақтағышты тазалау

**ЕСКЕРТПЕ:** Бұл функция кофе ұнтақтағышты артық кофе дәндерінен босату үшін қызмет етеді. Бұл функцияны дәндерді артық пайдалануды болдырмау үшін абайлап қолданыңыз.

1.  баырмасын басыңыз, машина осы функцияны орындай бастайды.  
Осы сәтте  индикаторы үнемі жанып тұрады, басқа индикаторлар жанбайды.
2. Кофенің қоюына арналған контейнерді шығарыңыз және одан кофе дәндерін алып тастаңыз.
3. Процесс аяқталғаннан кейін аспап автоматты түрде күту режиміне өтеді.
4. Кофе ұнтақтағышты тазалауды болдырмау үшін  батырмасын қайтадан басыңыз.

**ЕСКЕРТПЕ:** Бұл функция бір циклде 15 секунд жұмыс істейді. Қажет болса, жоғарыдағы әрекет алгоритмін қайталаңыз.

### Күту режимі

1.  батырмасын басыңыз, аспап күту режиміне өтеді. Осы кезде барлық индикаторлар өшеді және функциялар белсенді емес болады.
2. Егер аспап 28 минут пайдаланылмаса, ол автоматты түрде күту режиміне өтеді. Осы кезде барлық индикаторлар өшеді және функциялар белсенді емес болады.



3. Күту режимінде батырмасын басыңыз, аспап автоматты түрде тазалауды жүзеге асырады, қыздырады және жұмыс режиміне оралады.

## ЕСКЕРТПЕ:



- Егер аспап желіге қосылған болса, батырмасын басыңыз, машина қосылады және автоматты тазалау функциясы іске қосылады.
- Толығырақ ақпарат алу үшін «Қосу және жылыту» бөлімін қараңыз.

## Кофе сусыны мен сүтті беру мөлшерін реттеу

### 1. Кофе сусынын беру мөлшерін реттеуге арналған әрекеттер

Кофемашина берілетін кофе сусынының көлемін Сіздің қалауыңыз бойынша реттеуге мүмкіндік береді. Берілген теңшелімдер аспаптың жадында сақталатын болады.



Кофе беру процесі басталғаннан кейін ( батырмаларының көмегімен) таңдалған кофе сусыны түрінің батырмасын басып ұстап тұрыңыз, аспап дыбыстық сигнал береді. Таңдалған кофе сусынының индикаторы жыпылықтайды және аспап кофе сусынын беру мөлшерін реттеу режиміне өтеді. Аспап кофенің қажетті мөлшерін бергеннен кейін, кофе сусынының таңдалған түрінің батырмасын босатыңыз, беру тоқтайды, берілген көлем сақталады. Берілетін кофе көлемінің ауқымы:

- (1) **Эспрессоның бір порциясы:** 30-100 мл
- (2) **Эспрессоның екі еселенген порциясы:** (30-100 мл)\*2
- (3) **Американо:** 110-180 мл

### 2. Сүт беру мөлшерін реттеуге арналған әрекеттер

Кофемашина берілетін сүттің көлемін Сіздің қалауыңыз бойынша реттеуге мүмкіндік береді. Сіз орнатқан теңшелімдер аспаптың жадында сақталатын болады.



Сүт беру процесі басталғаннан кейін ( батырмаларының көмегімен) таңдалған кофе сусыны түрінің батырмасын басып ұстап тұрыңыз, аспап дыбыстық сигнал береді. Таңдалған кофе сусынының индикаторы жыпылықтайды және аспап сүт беру мөлшерін реттеу режиміне өтеді. Аспап сүттің қажетті мөлшерін бергеннен кейін, кофе сусынының таңдалған түрінің батырмасын босатыңыз, беру тоқтайды,





берілген сүт көлемі сақталады. Сүт беру мөлшерін «Капучино»  және «Латте»

 режимдерінде теңшеуге болады.

Берілетін сүт мөлшерінің ауқымы төмендегідей:

- (1) **Капучино:** Кофе: 30-100 мл + Сүт: 10-40 секунд
- (2) **Латте:** Кофе: 30-100 мл + Сүт: 10-40 секунд

### Зауыттық теңшелімдерге дейін арылту

Бір Эспрессо үлесінің  және екі еселенген Эспрессо үлесінің  батырмаларын бір уақытта басып ұстап тұрыңыз, дыбыстық сигнал шығады және аспаптың барлық теңшелімдері зауыттық теңшелімдерге оралады.

### 9. ТАЗАРТУ ЖӘНЕ ҚЫЗМЕТ КӨРСЕТУ

**НАЗАР АУДАРЫҢЫЗ:** Аспапты тазартудың алдында, оны электр желісінен ажыратыңыз және суытыңыз. Электр тогымен зақымдануға жол бермеу үшін баусымды, ашаны немесе аспаптың өзін суға немесе басқа сұйықтықтарға батырмаңыз. Өр қолданған сайын аспапты электр желісінен ажыратыңыз.





Тазалау алдында әрқашан құрылғыны розеткадан ажыратыңыз және оны толығымен суытыңыз (пайдаланғаннан кейін қыздыру элементі біраз уақыт ыстық болып қалады).

1. Аспаптың сыртқы беттерін жұмсақ, сәл дымқыл матамен сүртіңіз. Аспарты тазалау үшін темір щеткалар немесе темір ысқыштар сияқты қатты заттарды пайдаланбаңыз. Спиртті пайдаланбаңыз.
2. Кофе дайындау процесінде су тамшылары су тамшыларына арналған табандықтан жоғары жиналуы мүмкін. Өр қолданғаннан кейін аймақты таза, құрғақ матамен сүртіңіз.
3. Демдеу торабы, суға арналған резервуар, сүтке арналған резервуар, тамшыға арналған табандық, табандық қақпағы, суырмалы табандық, кофе таблеткасына арналған контейнер, есікшені ыдыс жуғыш машинада жууға болмайды.
4. Тамшыға арналған табандықтағы су мен ішкі табандықтағы кофе күнжарасын тазалап, шаю керек.
5. Төмендегі сипаттамаға сәйкес аспаптың бөлшектерін тазалаңыз:

| Алмалы-салмалы бөлшектер               | Қашан тазалау керек  | Қалай тазалау керек  |
|--|--|--|
| Кофе таблеткаларына арналған контейнер | Бір порция Эспрессо, Латте, Капучино үшін дайындаудың әр 8 циклінде бір рет. Екі | Контейнерді алыңыз, оны босатыңыз, жұмсақ жуғыш затты қоса отырып ағынды судың |



|                          |   |   |
|--------------------------|---|---|
|                          | еселенген Эспрессо үшін дайындаудың әр 4 циклінде бір рет. Аспапты пайдалануда ұзақ үзіліс болған кезде, алдымен контейнерді тазалаңыз          | астында жуыңыз. Оны аспаптың корпусына кері қоймас бұрын құрғатыңыз.  |
| Демдеу торабы            | Бір порция Эспрессо, Латте және Капучино үшін дайындаудың әр 8 циклінде бір рет. Екі еселенген Эспрессо үшін дайындаудың әр 4 циклінде бір рет. | Демдеу торабын алыңыз және оны ағынды судың астында шайыңыз.  |
| Суға арналған резервуар  | Аптасына бір рет  | Резервуарды ағынды сумен шайыңыз  |
| Сүтке арналған резервуар | Әрбір пайдаланғаннан кейін  | Резервуарды ағынды сумен шайыңыз  |
| Сүт беру түтігі          | Әрбір пайдаланғаннан кейін  | Сүт беретін түтікті сусын беру торабының саңылауынан ажыратыңыз   |
| Тамшы табандығы          | Тамшыға арналған табандықты күн сайын босатыңыз және аптасына бір рет тазалаңыз.  | Табындықты ажыратыңыз және оны жұмсақ жуғыш затты қоса отырып ағынды судың астында жуыңыз.  |
| Кофе ұнтақтағыш          | Аптасына бір рет  | 11. Ұнтақтау теңшелімінің тұтқасын сағат тіліне қарсы бағытта шешіп алыңыз.<br>12. Ішкі доңғалақты сағат тіліне қарсы бағытта шешіп алыңыз.<br>13. Ішкі доңғалақты, сондай-ақ жүздің айналасындағы кеңістікті тазалауға арналған щеткамен тазартыңыз.<br>14. Ұнтақтау камерасын щеткамен тазалаңыз.<br>15. Ішкі доңғалақты орнатпаңыз, бірақ ұнтақтауды теңшеу тұтқасын орнына орнатыңыз. |















|  |  |  |
|--|--|--|
|  |  | <p>16. Кофе ұнтақтағыш батырмасын басыңыз.</p> <p>17. Кофе ұнтақтағышты камерадағы қалған кофе ұнтағын жою үшін жұмысқа қосыңыз (егер камерада ұнтақ қалса, 3,4-тармақтарды қайталаңыз)</p> <p>18. Ұнтақтау теңшелімінің тұтқасын сағат тіліне қарсы бағытта шешіп алыңыз.</p> <p>19. Ішкі доңғалақты сағат тілінің бойымен орнатыңыз.</p> <p>20. Ұнтақтау теңшелімінің тұтқасын сағат тілінің бойымен орнатыңыз – тазалау аяқталды.</p> |
|--|--|--|



| Алынбайтын бөлшектер                            | Қашан тазалау керек                | Қалай тазартуға болады  |
|---|------------------------------------|---|
| <p>Ұнтақталған кофеге қызмет көрсету арнасы</p> | <p>Аптасына бір рет тексеріңіз</p> | <p><b>1-әдіс:</b></p> <p> және  түймелерін бір уақытта басып тұрыңыз – олардың шамдары жыпылықтайды.</p> <p>2. Құрылғының корпусындағы есікті ашып, тамақтандыру арнасындағы ұнтақталған кофені тіс тазалағышпен тазалаңыз, содан кейін ұнтақталған кофе түсе бастағанда есікті жабыңыз.</p> <p> және  түймелерін бір уақытта басып тұрыңыз, олардың шамдары сөнеді және – есікті жабыңыз.</p> <p><b>2-әдіс:</b></p> <p>1. Егер ұнтақтағышта дәндердің белгілі бір мөлшері қалса, ұнтақталған кофе беру арнасын тазарту үшін  түймесін</p> |



|                               |                             |  |
|-------------------------------|-----------------------------|--|
|                               |                             | басып тұрыңыз. Содан кейін құрылғы стандартты жұмыс режиміне оралады.<br><br><b>ЕСКЕРТУ:</b><br>Егер құралды пайдалану кезінде ұнтақталған кофе кішірейсе немесе пісіру аяқталғаннан кейін кофенің бір бөлігі кішірейсе, ұнтақталған кофенің кептеліп қалғанын көру үшін ұнтақталған кофеге қызмет көрсету арнасын тексеріңіз. Тамақтандыру арнасын аптасына бір рет тазалау керек.  |
| Дәнекерлеу бөлігінің тауашасы | Аптасына бір рет тексеріңіз | Тауашаның ішіндегі қалған кофені щеткамен тазалаңыз  |
| Инфузор ұстағышы              | Аптасына бір рет тексеріңіз | 1. Құрылғы электр желісіне қосылған кезде  және  түймелерін бір уақытта басып тұрыңыз - олардың шамдары жыпылықтай бастайды.<br>2. Инфузор ұстағышы кофе қайнату күйіне енеді.<br>3. Құрылғының корпусындағы есікті ашыңыз, ұстағышты және оның жанындағы аймақты сүртіңіз.<br>4. Тазалау аяқталғаннан кейін есікті жабыңыз.<br>5. Тазалау режимінен шығу үшін  және  түймелерін бір уақытта басып тұрыңыз. |

## 10. АҚАУЛЫҚТАРДЫ ЖОЮ

| Ақаулық   | Себеп   | Жою тәсілі                           |
|---|---|--------------------------------------|
|  Индикатор жыпылықтайды. | Резервуарда су жеткіліксіз.   | Резервуарды сумен толтырыңыз.        |
|  Индикатор жыпылықтайды. | Бүйірлік есікше, кофе таблеткаларының контейнері дұрыс орнатылмаған.            | Аталған бөлшектерді дұрыс орнатыңыз. |
|  индикатор жанып тұр.     | Демдеу торабы немесе кофе таблеткаларына арналған контейнер дұрыс орнатылмаған. | Аталған бөлшектерді дұрыс орнатыңыз. |

|   |  |  |
|---|--|--|
|  индикатор жанып тұр.  | Кофе ұнтақтағышта дәндер жоқ.  | Резервуарды кофе дәндерімен толтырыңыз.  |
|  индикатор жанып тұр.   | Кофе таблеткаларына арналған контейнерді тазалау қажет.  | Тазалау үшін суырмалы табандықты және кофе қоюына арналған ішкі контейнерді алыңыз. Тазалап, әрі қарай орнатқаннан кейін 2  секундтан соң индикаторы өшеді. |
|  индикатор жанып тұр.   | Демдеу торабы тазалауды қажет етеді.   | Тазалау үшін демдеу торабын алыңыз. Тазалап, әрі қарай орнатқаннан кейін  2 секундтан соң индикаторы сенеді.   |
|  батырмасы жыпылықтайды.  | Су жылытқышты қызып кетуден қорғау механизмі іске қосылды.   | Кофемашинаны өшіріңіз және оны желіден ажыратыңыз. Оны 3-5 минут суытыңыз, содан кейін оны қайтадан қолдануға болады.  |
| <p>Бір порция Эспрессо батырмасы  және  индикаторы бір уақытта жыпылықтайды.</p> | Кофе ұнтақтағыштың электр қозғалтқышының істен шығуы.  | Аспапты қайта жүктеңіз.  |
| <p> және  индикаторлары бір уақытта жыпылықтайды.</p>                          | Кофемашина ұнтақталған кофе дәндерін 16 цикл бойы ұнтақтады, бұл ретте әр цикл 5 минуттан аз уақытты алды. | Кофемашинаны өшіріңіз және оны желіден ажыратыңыз. Оны 5 минут суытыңыз, содан кейін оны қайтадан қолдануға болады.  |
| <p> батырмасы және  индикаторы бір уақытта жыпылықтайды.</p>                  | Шығын есептегіш пен су беру істен шықты.   | Резервуарды сумен толтырыңыз.  |
| <p> батырмасы және  индикаторы бір уақытта жыпылықтайды.</p>                 | Холл датчигі сигналды қабылдамайды, ал демдеу блогында жаңылыс пайда болды.                                | Аспапты қайта жүктеңіз.  |
| Өлсіз ауа көбігі.   | Кофе ұнтағын ірі ұнтақтау.   | Ұнтақтау дәрежесін таңдау үшін ұнтақтау дәрежесін  |

|   |   |   |
|---|---|---|
|   |   | теңшеу тұтқасын сағат тілінің бойымен бұраңыз.  |
|   | Кофе дәндерінің дұрыс емес түрі қолданылады.  | Эспрессо дайындауға жарамды қуырылған кофе дәндерін пайдаланыңыз.   |
| Кофе баяу немесе тамшылатып беріледі.   | Кофе ұнтағын ұсақ ұнтақтау.   | Ұнтақтау дәрежесін таңдау үшін ұнтақтау дәрежесін теңшеу тұтқасын сағат тіліне қарсы бұраңыз.   |
| Кофемашина кофе сусынын бермейді.   | Кофеге арналған шығару келтеқұбыры бітелген.  | Шығару келтеқұбырын тіс тазалағыш сияқты жіңішке затпен тазалаңыз.  |
| Кофемашина іске қосылмайды.   | Аша розеткаға нашар жалғанған.  | Ашаны розеткаға сенімді қосыңыз.  |
|   | Электр қуатындағы іркілістер.   | Коммуналдық қызметтерге хабарласыңыз.   |
|   | On/Off батырмасы басылмаған.  | On/Off батырмасын басыңыз.  |
| Демдеу торабын алып тастау мүмкін емес.   | Машина дұрыс өшірілмеген.   | Аспапты қосыңыз және сөндіріңіз.  |
|   | Демдеу торабы бұғатталған.  | Авторландырылған сервис орталығына жүгініңіз.   |
|  және индикаторлары жанып тұр.                | Кофе таблеткаларының контейнерін босатып, ал демдеу торабын тазалау керек.  | Кофе қоюына арналған контейнерді босатыңыз және демдеу блогын тазалаңыз.  |
| Кофе таблеткаларының контейнері толмаған, бірақ аспап қалдықтарды тазарту немесе демдеу торабын тазарту туралы сигнал береді. | Контейнерді босатқаннан немесе демдеу торабын тазалағаннан кейін жүйе нөлге айналмады.  | Кофе таблеткаларына арналған контейнерді босатқаннан кейін, есептегішті нөлге келтіру үшін қайта орнатпас бұрын 3 секунд күтіңіз. Өтініміз, аспап іске қосулы кезде әрқашан кофе қоюына арналған контейнерді босатыңыз және демдеу торабын тазалаңыз. Егер аспап өшірулі болса, есептегіш нөлге айналмайды.   |
| Кофе ұнтақтағыш жұмыс істейді, бірақ ұнтақталған кофе бермейді  | Ұнтақталған кофе беру арнасы қатты қуырылған, дымқыл немесе майдың көп мөлшерімен жабылған кофе дәндерін пайдаланған кезде бұғатталуы мүмкін. | 1. Жыпылықтай бастау үшін  және  батырмаларын бір уақытта басып 2 секунд ұстап тұрыңыз.<br>2. Бүйірлік есікшені ашыңыз, ұнтақталған кофе беру арнасын щеткамен қалдықтардан тазалаңыз. Ұнтақталған кофе еркін |

|                                  |   |  |
|----------------------------------|---|--|
|                                  |   | келе бастағанда, бүйірлік есікшені жабыңыз.<br><br>3. Оларды өшіру үшін <br> және батырмаларын басып ұстап тұрыңыз. |
| Аспап жұмыс кезінде шу шығарады. | Кофемашинаның жұмыс кезіндегі шу ақау болып табылмайды. | Егер машина бөгде шу шығара бастаса, пісіру торабын майлап, авторландырылған сервистік орталыққа хабарласыңыз.   |

## 11. САҚТАУ

- Аспаптың электр желісінен ағытылып, әбден суығанына көз жеткізіңіз.
- ТАЗАЛАУ ЖӘНЕ КҮТІП ҰСТАУ тарауының барлық талаптарын орындаңыз.
- Аспапты ықшам күйінде сақтау үшін қақпағын жабыңыз да, жоғарыда суреттелгендей, орнына бекітіңіз. Тігінен сақтау асүйдегі орынды үнемдеуге көмектеседі.

## 12. КӘДЕГЕ ЖАРАТУ, ҚЫЗМЕТ ЕТУ МЕРЗІМІ, КЕПІЛДІК МЕРЗІМІ



Өнімдегі, қораптағы және/немесе қосымша құжаттағы осындай белгі қолданылған электрлік және электрондық бұйымдар кәдімгі тұрмыстық қалдықтармен бірге шығарылмауы керек дегенді білдіреді. Оларды арнайы қабылдау бөлімшелеріне өткізу қажет.

Қалдықтарды жинау жүйелері туралы қосымша мәліметтер алу үшін жергілікті басқару органдарына хабарласыңыз.

Қалдықтарды дұрыс кәдеге жарату бағалы ресурстарды сақтауға және қалдықтарды дұрыс шығармау салдарынан адамның денсаулығына және қоршаған ортаға келетін теріс әсерлердің алдын алуға көмектеседі

Аспаптың қызмет ету мерзімі аяқталғаннан кейін оны кәдеге жарату орнында қолданылатын нормаларға, ережелерге және әдістерге сәйкес кәдеге жарату керек. Аспапты кәдеге жарату бойынша егжей-тегжейлі ақпаратты жергілікті билік органының өкілінен оған аспап туралы толық ақпаратты ұсына отырып, алуға болады.

Дайындаушы және ол уәкілеттік берген тұлға Сатып алушының Сатып алушы таңдаған аспапты кәдеге жарату және кәдеге жарату тәсілдері жөніндегі заң талаптарын орындауы үшін жауапты болмайды. Аспаптың қызмет ету мерзімі кепілдік талонда көрсетілген. Аспаптың кепілдік мерзімі, кепілдік шарттары және кепілдік мерзімі кепілдік талонында көрсетілген. Кепілдік талоны осы аспапты жеткізу жиынтығына кіретін тауарға ілеспе құжаттаманың ажырамас бөлігі болып табылады. Жеткізу жиынтығында кепілдік талоны болмаған жағдайда, Сатушыдан оны талап етіңіз. Сатушы беретін кепілдік талоны Дайындаушы белгілеген нысанға сәйкес болуы тиіс. Дайындаушы және Дайындаушының уәкілетті тұлғасы осы аспаптың адамдарға, жануарларға, мүлікке тікелей немесе жанама түрде келтірілген ықтимал зиян үшін, егер бұл пайдалану ережелері мен шарттарын сақтамау, аспапты орнату, тұтынушының және/немесе үшінші тұлғалардың қасақана немесе абайсыз іс-әрекеттері нәтижесінде болған жағдайда, сондай-ақ табиғи және/немесе антропогендік форс-мажор құбылыстарынан туындаған жағдайларда, кез келген жауапкершіліктен өзін босатады.

## ПОДАРОК за ОТЗЫВ

---

### ПРИБРЕЛ НАШ ТОВАР?

- 1 Напиши отзыв на приобретенный товар timberk на сайте магазина, где этот товар приобретался\*
- 2 Заполни простую анкету на сайте <https://www.timberk.ru/promo/otzyv/>
- 3 Получи гарантированный подарок: «Деньги на счёт телефона»\*\*

\* Если на сайте, где куплен товар оставить отзыв невозможно, оставь отзыв на сайтах:

<https://otzovik.com> или <https://irecommend.ru>

\*\* Количество подарков ограничено. Акция проводится на территории Российской Федерации. Подробная информация об организаторе Акции, о правилах ее проведения, количестве подарков, сроках, месте и порядке их получения размещена на сайте

<https://www.timberk.ru/promo/otzyv/>



ПИШИ ОТЗЫВ  
И ПОЛУЧАЙ ПОДАРОК  
«ДЕНЬГИ НА СЧЁТ  
ТЕЛЕФОНА»!